

# Dynamics 440-M/B1

## Dynamics 840-M/B1



**Nilfisk**  
**ALTO**  
*Why Compromise*

(D)	Betriebsanleitung .....	2
(GB)	Operating Instructions .....	8
(USA)	Operating Instructions .....	14
(F)	Notice d'utilisation .....	20
(NL)	Gebruiksaanwijzing .....	26
(I)	Istruzioni sull'uso .....	32
(N)	Driftsinstruks .....	38
(S)	Bruksanvisning .....	44
(DK)	Driftsvejledning .....	50
(SF)	Käyttöohje .....	56
(SLO)	Navodilo za uporabo .....	62
(HR)	Uputstvo za rad .....	68
(SK)	Prevádzkový návod .....	74
(CZ)	Provozní návod .....	80
(PL)	Instrukcja obsługi .....	86
(H)	Kezelési utasítás .....	92
(E)	Instrucciones de manejo .....	98
(P)	Instruções de operação .....	104
(GR)	Οδηγίες λειτουργίας .....	110
(TR)	İşletme kılavuzu .....	116



## POUR VOTRE PROPRE SÉCURITÉ

Avant de mettre l'aspirateur en service, lisez aussi absolument la notice d'utilisation adjointe et conservez-les à portée de la main.

L'aspirateur ne doit être employé que par des personnes qui savent le manipuler et ont été chargées expressément de l'utiliser.

## GÉNÉRALITÉS

Le fonctionnement de l'aspirateur est régi par les règlements nationaux en vigueur.

Outre les instructions de service et les règlements de prévention des accidents en vigueur dans le pays d'utilisation, il faut respecter également les règles techniques admises pour des travaux conformes à la sécurité et aux règles de l'art.

S'abstenir de tout mode de fonctionnement présentant un risque pour la sécurité.

## POUSSIÈRES NOCIVES \*)

Cet aspirateur ne convient pas à l'aspiration de poussières nocives.

## RISQUE D'INCENDIE ET D'EXPLOSION



Ne pas aspirer les matières suivantes :

- matières chaudes (cigarettes incandescentes, cendres chaudes, etc.)
- liquides inflammables, explosifs, agressifs (par ex. essence, solvants, acides, bases, etc.)
- poussières inflammables, explosives (par ex. poussière de magnésium, d'aluminium, etc.) \*)

## PRISE ADDITIONNELLE

Mettre l'aspirateur hors tension avant de brancher un appareil à la prise additionnelle.

Pour brancher des appareils à la prise additionnelle, veiller à ce

qu'ils soient hors tension avant de les brancher.

**ATTENTION !**  
**Observer les instructions de service des appareils branchés à la prise additionnelle et les consignes de sécurité qu'elles contiennent.**

## AVANT LA MISE EN SERVICE

Avant la mise en service, vérifier que l'appareil est dans l'état réglementaire. La fiche et les connexions des câbles d'alimentation secteur doivent être au moins protégées contre les projections d'eau.

Contrôler l'alimentation secteur et la fiche. Vérifier régulièrement le câble d'alimentation secteur pour détecter les détériorations et les signes de vieillissement. Ne mettre l'aspirateur en service qu'avec une parfaite alimentation secteur. **(Danger d'électrocution en cas de détérioration !)**

N'aspirer qu'avec une cartouche filtrante intacte.

## PENDANT LE FONCTIONNEMENT

Veiller à ne pas détériorer le câble d'alimentation secteur (par ex. en roulant dessus, en le tirant, en l'écrasant). Toujours saisir ce câble par sa fiche pour le débrancher (ne pas tirer sur le câble).



Avant d'aspirer des liquides, retirer le sac à poussière et contrôler le fonctionnement du flotteur.

Si de la mousse se forme, arrêter immédiatement le travail et vider la cuve.

## MAINTENANCE ET RÉPARATION

**ATTENTION !**  
**Débrancher par principe la fiche secteur avant le nettoyage et la maintenance de l'aspirateur.**

N'effectuer que les travaux de maintenance qui sont décrits dans les instructions de service. Utiliser exclusivement des pièces de rechange d'origine.

Ne pas apporter de modifications techniques à l'aspirateur.

### ATTENTION !

Il pourrait y avoir un danger pour votre sécurité.

**Pour les travaux de maintenance et de réparation plus importants, veuillez vous adresser au service après-vente de Wap ou à un atelier spécialisé agréé !**

## ELECTRICITÉ

Vérifiez la tension nominale de l'aspirateur avant de le brancher au secteur. Assurez-vous que la tension indiquée sur la plaque signalétique correspond à la tension secteur locale.

L'appareil peut également être utilisé à l'extérieur avec un câble d'alimentation électrique du type H07 RN-F 3G 1,5 mm<sup>2</sup>.

En cas d'utilisation d'un câble de rallonge ou de remplacement du câble de branchement au secteur, se conformer à l'exécution indiquée par le fabricant.

Il est recommandé d'amener l'alimentation électrique de l'aspirateur par un disjoncteur de protection contre le courant de défaut. Celui-ci coupe l'alimentation lorsque le courant de fuite par rapport à la terre dépasse 30 mA pendant 30 ms, ou il contient un circuit de contrôle de la mise à la terre. Lors de l'utilisation d'un câble de rallonge, veiller à la section minimum.

Longueur du câble m	Section mm <sup>2</sup>
jusqu'à 20	1.5
20 à 50	2.5

Choisir la disposition des pièces conductrices (prises, fiches et connexion) et la pose du câble de rallonge de manière à conserver la classe de protection de l'aspirateur.

### PRÉCAUTION !

Ne jamais projeter d'eau sur la tête d'aspiration : danger pour les personnes, risque de court-circuit.

Observer la dernière édition des règlements CIE.

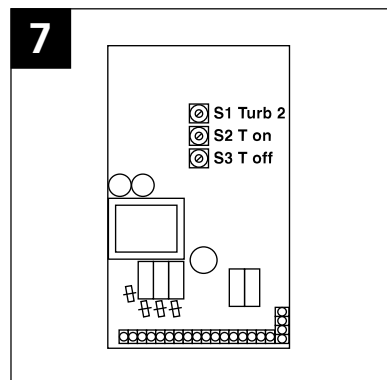
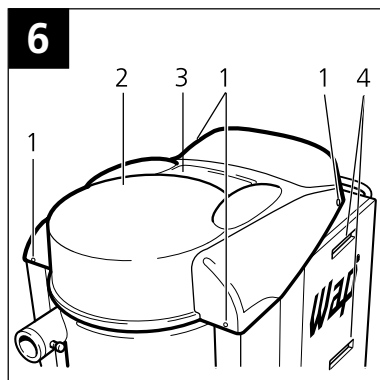
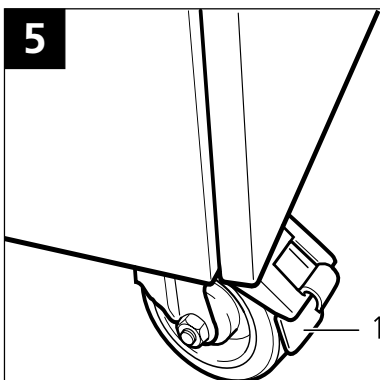
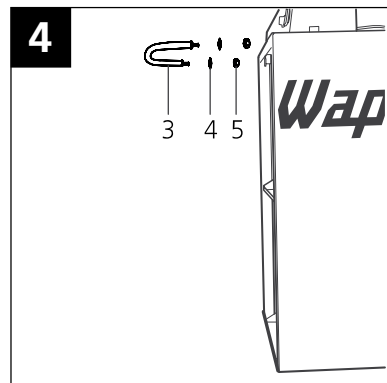
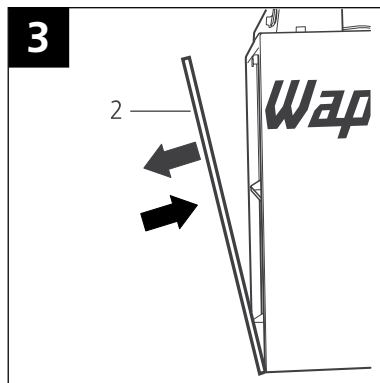
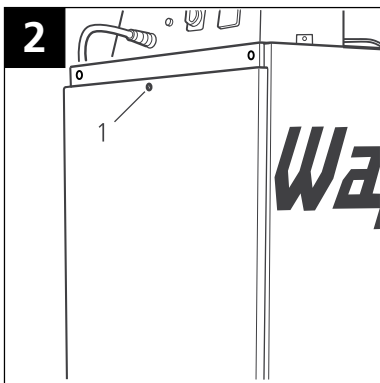
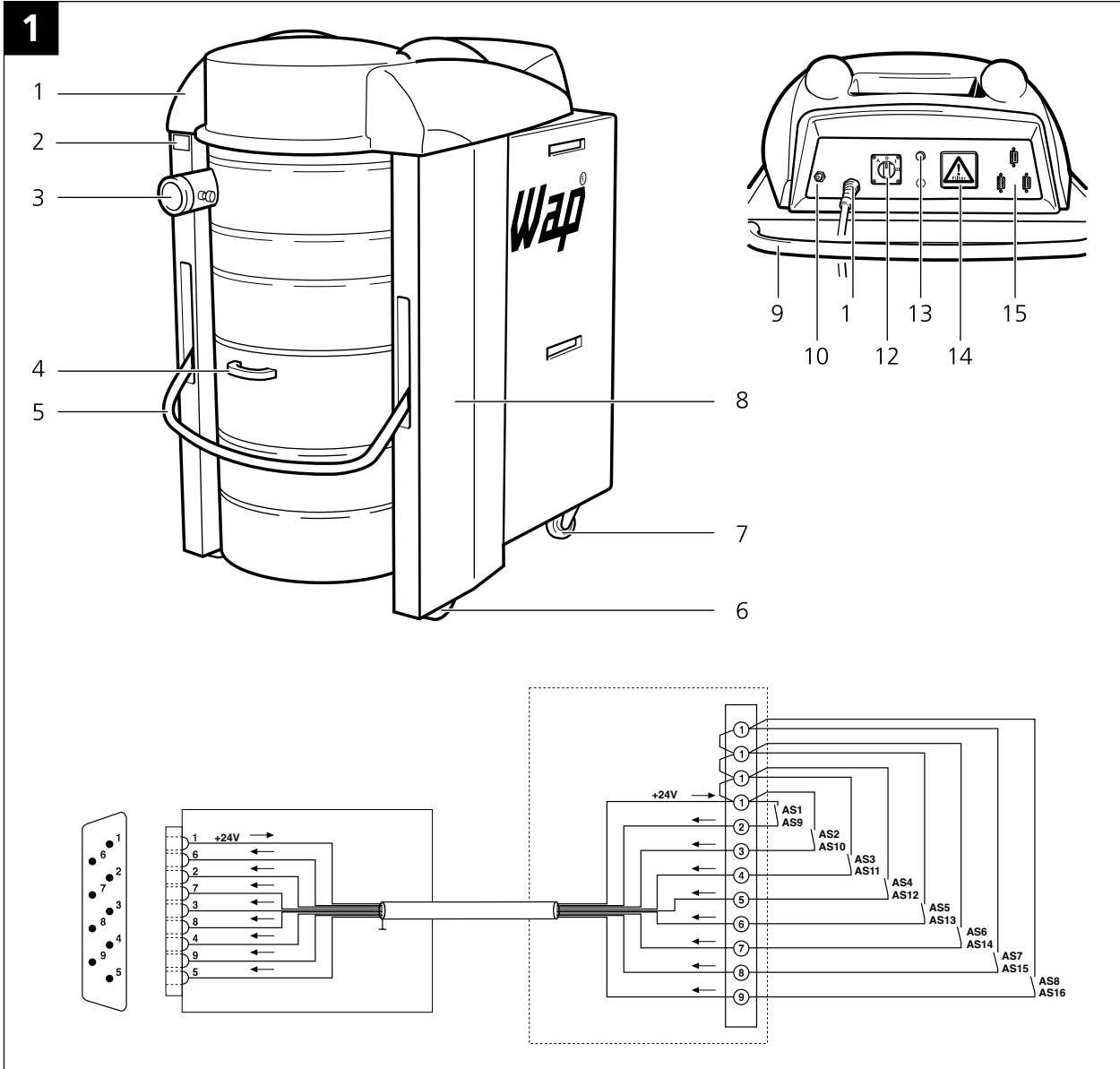

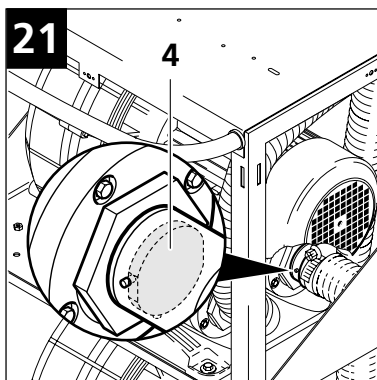
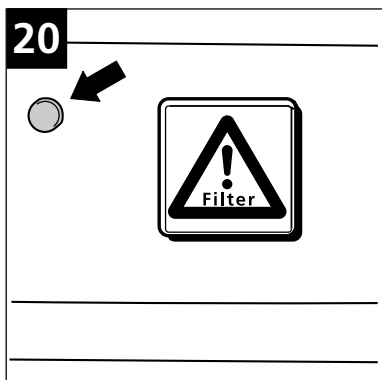
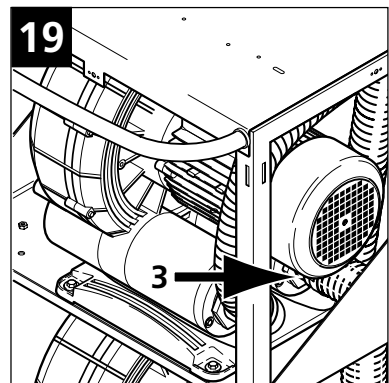
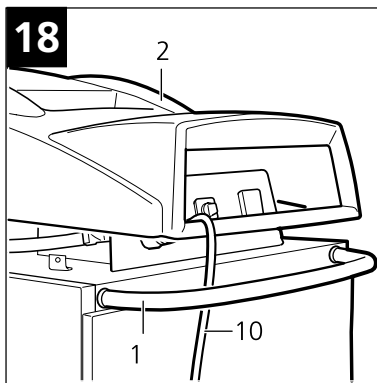
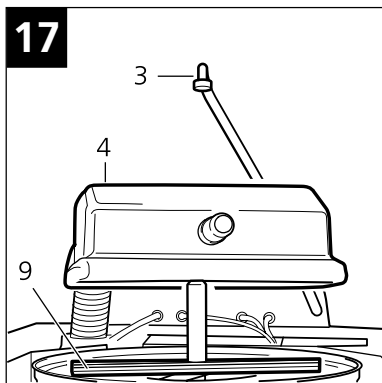
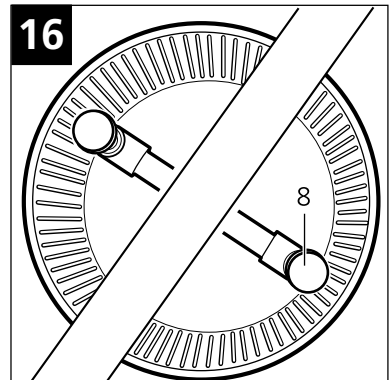
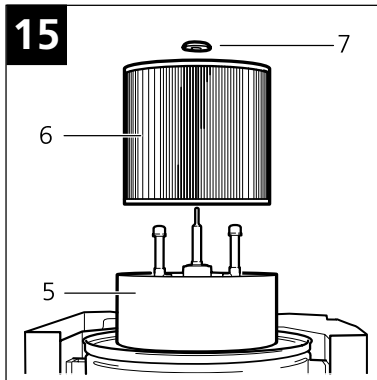
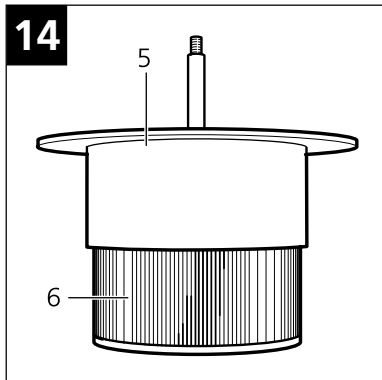
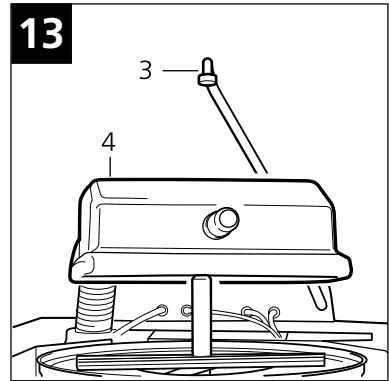
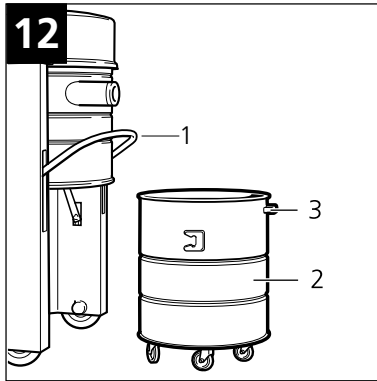
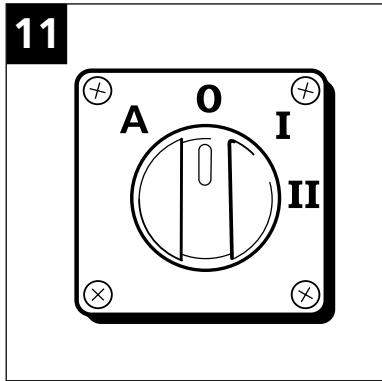
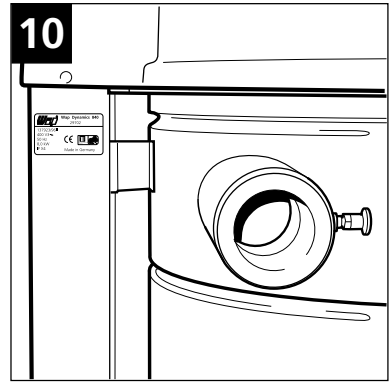
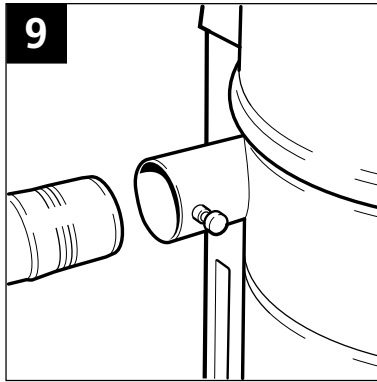
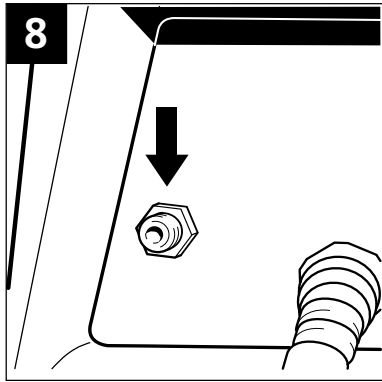



**PRIÈRE DE LIRE LA NOTICE D'UTILISATION ET D'OBSERVER LES CONSIGNES DE SÉCURITÉ!**

### DESCRIPTION (Fig. 1)

- 1 Capot
- 2 Plaque signalétique
- 3 Manchon d'admission
- 4 Cuve
- 5 Verrouillage de la cuve
- 6 Roulettes rigides
- 7 Roulettes de direction à frein
- 8 Châssis
- 9 Guidon
- 10 Raccord pour air comprimé
- 11 Câble d'alimentation
- 12 Commutateur principal
- 13 Voyant de dérangement
- 14 Avertisseur acoustique du filtre
- 15 Connexions pour service automatique

### UTILISATION

Le *Dynamics 440/840-M/B1* est un aspirateur industriel de la catégorie d'utilisation M qui, employé conformément à sa destination, convient donc à l'aspiration de poussières sèches ininflammables ayant des concentrations maximales sur le lieu de travail  $> 0,1 \text{ mg/m}^3$ .

L'aspirateur de sécurité est également homologué pour l'aspiration de poussières sèches inflammables des classes d'explosion St1, St2 et St3 dans la zone 11 (type de construction 1).

L'aspirateur de sécurité ne convient pas à l'aspiration ni au soufflage de matières ou de liquides qui comportent un risque d'explosion ou assimilables à eux au sens de l'art. 1 de la loi sur les matières explosives ainsi que de mélanges de poussières inflammables avec des liquides.

### ATTENTION!

Ne pas installer l'aspirateur dans des locaux où des gaz sont susceptibles d'exploser (par ex. ateliers de peinture).

### FONCTIONNEMENT COMME ASPIRATEUR INDUSTRIEL (commutateur en position I ou II)

L'aspirateur de sécurité convient à l'aspiration de poussières sèches inflammables dans la zone 11 (ElexV, art. 2 (4)) mais il n'est pas destiné à aspirer sur des machines de travail.

Employer uniquement les accessoires autorisés dotés d'une résistance de fuite de  $1 \text{ M}\Omega$  maxi.

### FONCTIONNEMENT COMME DEPOUSSIÈREUR (commutateur en position A)

L'aspirateur de sécurité convient à l'aspiration de poussières sèches inflammables dans la zone 11 (ElexV, art. 2(4)) lorsqu'il est garanti que des sources d'allumage actives ne peuvent pas être aspirées.

Employer des dispositifs d'aspiration conductibles. Les machines d'usinage doivent être mises à la terre électrostatiquement.

### CONTRÔLES ET HOMOLOGATIONS

Contrôle électrotechnique par la SLG. D'après le contrôle selon EN 60335-1 / EN 60335-2-69, l'appareil **convient à une sollicitation accrue lors de l'utilisation industrielle.**

L'aspirateur a, pour une charge de la surface filtrante  $\leq 200 \text{ m}^3 \times \text{m}^{-2} \times \text{h}^{-1}$ , un taux de transmission  $< 0,5 \%$  et répond donc, en raison de ses autres équipements, à la catégorie d'utilisation «M».

Le papier de la cartouche filtrante a été contrôlé par l'Institut des caisses professionnelles d'assurances pour la sécurité du travail (BIA) suivant la norme ZH 1/487, par. 2. Le taux de transmission moyen est, pour une vitesse de soufflage de  $0,05 \text{ m/s}$ , certainement inférieur à  $0,1 \%$ .

Les contrôles électrotechniques doivent être effectués conformé-

ment à VDE 0105 selon les prescriptions du règlement de prévention des accidents (VBG4) et suivant DIN VDE 0701 Partie 1 et Partie 3. Ces contrôles s'imposent, conformément à DIN VDE 0702, à des intervalles réguliers et après une réparation ou une modification.

### COMMANDE / FONCTIONNEMENT

#### PRÉPARATION DE L'ASPIRATEUR, MONTAGE DU GUIDON

- Débrancher la fiche secteur.
- Déverrouiller la vis de fermeture rapide (1) de la paroi arrière de l'aspirateur en la faisant tourner de  $90^\circ$  (Fig. 2).
- Faire basculer la paroi arrière de l'aspirateur (2) en arrière et la décrocher (Fig. 3).
- Fixer le guidon (3) dans les trous prévus à cet effet.
- Mettre les rondelles (4), ouvrir les écrous (5) et serrer à fond (Fig. 4).
- Accrocher la paroi arrière de l'aspirateur (2) et la rabattre en avant (Fig. 3).
- Verrouiller la paroi arrière de l'aspirateur en enfonçant la vis de fermeture rapide (1) (Fig. 2).

#### INSTALLATION DE L'ASPIRATEUR

L'aspirateur doit être installé sur un sol ferme qui puisse supporter son poids en toute sécurité et ne soit pas enclin aux oscillations.

### ATTENTION !

Lors de l'installation de l'aspirateur, respecter une distance minimum de  $500 \text{ mm}$  par rapport aux murs ou aux objets environnants.

### ATTENTION !

A partir d'une température ambiante de  $25^\circ\text{C}$ , veiller à une circulation d'air suffisante (refroidissement) sur le lieu d'installation.

- Installer l'aspirateur à l'emplacement désiré.
- Assurer l'aspirateur en actionnant le frein (1) sur les roulettes de direction (Fig. 5).

## REGLAGES POUR SERVICE AUTOMATIQUE

Les réglages sur la platine automatique sont effectués par le service après-vente de Wap avant la livraison, selon le désir du client.

**ATTENTION ! Les modifications doivent être apportées exclusivement par des électriciens.**

## LA PLATINE AUTOMATIQUE

La platine automatique commande le dépoussiérage du filtre.

Les valeurs pour le service d'attente ( commuter de **0** sur **Auto**) ont été réglées à l'usine.  
30 x 10 s ON - 10 S OFF

Les temps de dépoussiérage qui peuvent être réglés sont décrits ci-après.

## DEPOSE DU CAPOT (Fig. 6)

- Débrancher la fiche secteur.
- Déverrouiller les quatre vis de fermeture rapide (1) du capot (2) en les faisant tourner de 90°.
- Déposer le capot (2) et dérouler le câble d'alimentation secteur.

## DEPOUSSIERAGE AUTOMATIQUE DU FILTRE (Fig. 7)

La durée de dépoussiérage se règle avec le commutateur S2 (T on).  
Commutateur S2 en position **0**: le dépoussiérage est désactivé.

Commutateur S2 en position **1 à 9**: durée du dépoussiérage de 1 à 18 secondes.

### Exemple:

Commutateur en position **5** :  
 $5 \times 2s = 10 s$

L'intervalle entre deux dépoussiérages du filtre se règle avec le commutateur S3 (T off).

Réglages possibles: 0 à 15: ceci correspond à 0 à 6 mn 25 s (le réglage doit être multiplié par 25).

### Exemple :

commutateur en position **9**:  
 $9 \times 25 s = 225 s = 3 \text{ mn } 45 s$

## COMMANDE DES BOUCLES DE CONTACT (Fig. 7)

L'enclenchement de la deuxième turbine est fixé avec le commutateur S1 (Turb. 2).  
(seulement *Dynamics 840-M/B1*)

Les réglages possibles du commutateur S1 (Turb. 2) vont de 0 à 15. La deuxième turbine est adjointe dès que le nombre des points d'aspiration actifs est supérieur à la valeur réglée.

## REMETTRE LE CAPOT (Fig. 6)

- Amener le capot (2) dans la bonne position. Aucune conduite ne doit être visible dans la zone de la bouche d'échappement d'air (3).
- Verrouiller le capot en enfonçant les quatre vis de fermeture rapide (1).

## RACCORDEMENT DU FLEXIBLE A AIR COMPRI ME (Fig. 8)

## RACCORDEMENT DU FLEXIBLE D'ASPIRATION (Fig. 9)

Pour connecter et déconnecter le flexible d'aspiration, tirer le dispositif de blocage.

## RACCORDEMENT DE LA TELECOMMANDE

Le raccordement s'effectue au moyen des deux connexions à fiches Sub-D situées à droite des points d'aspiration 1 à 8 et à gauche des points d'aspiration 9 à 16.

Réaliser le câblage conformément au plan des connexions (**Fig. 1**).

**ATTENTION ! S'adresser au service après-vente en cas de doute.**

## RACCORDEMENT ELECTRIQUE DE L'ASPIRATEUR

La tension de service indiquée sur la plaque signalétique doit coïncider avec la tension du réseau de conduites (**Fig. 10**).

- Brancher la fiche du câble d'alimentation dans une prise de courant CEE installée de façon réglementaire (champ magnétique rotatif à droite, puissance connectée 3 x 16 A). Veiller à ce que l'aspirateur soit arrêté.
- Utiliser exclusivement l'accouplement métallique réf. 28628 pour raccorder les câbles de commande. Poser le câble de commande réf. 29750 (vendu au mètre) de manière à ce qu'il soit protégé du feu.

F

## ASPIRATION



**Ne pas aspirer de matières ou de liquides inflammables.**

## FONCTIONNEMENT DE L'ASPIRATEUR, AVANT LA MISE EN SERVICE (Fig. 6)

Avant la mise en service, vérifier que la bouche d'échappement d'air (3) est libre et que l'admission d'air de refroidissement (4) du moteur n'est pas recouverte ou bouchée, la dégager éventuellement.

## MISE EN MARCHÉ / ARRÊT DE L'ASPIRATEUR (Fig. 11)

- Actionner le commutateur de l'appareil.  
Commutateur en position **I**: l'aspirateur marche avec une turbine.  
Commutateur en position **II**: l'aspirateur marche avec 2 turbines (seulement *Dynamics 840-M/B1*). Faire démarrer l'aspirateur en régime **I**, puis le commuter sur le régime **II**.

Commutateur en position **A**: aspirateur en service automatique. Tension de commande 24 V CC – petite tension de sécurité.

### NOTE !

Si la puissance d'aspiration n'est pas demandée, l'aspirateur est en mode attente, c.-à-d. qu'aucune turbine ne marche.

F

## APRES LE TRAVAIL

Commutateur en position 0:  
aspirateur hors service (Fig. 11)

- Si on n'a pas besoin de l'aspirateur pendant une période prolongée, débrancher la fiche secteur de la prise de courant.
- Déconnecter le flexible à air comprimé (Fig. 8).

## ENTRETIEN / MAINTENANCE

### CONSIGNES DE SÉCURITÉ IMPORTANTES

#### ATTENTION !

**Débrancher systématiquement la fiche secteur avant le nettoyage et la maintenance de l'aspirateur.**

N'effectuer que les travaux de maintenance qui sont décrits dans la notice d'utilisation. Utiliser exclusivement des pièces de rechange originales.

Ne pas apporter de modifications techniques à l'aspirateur.

#### ATTENTION !

**Vous pourriez mettre votre sécurité en danger de ce fait.**

**Pour des travaux de maintenance et de réparation plus importants, veuillez vous adresser au service après-vente de Wap ou à un atelier spécialisé agréé !**

### PLAN DE MAINTENANCE

#### Au besoin

- Vidanger la cuve
- Remplacer la cartouche filtrante

#### Tous les ans

- Le fabricant ou une personne initiée doit procéder à un contrôle technique au moins une fois par an, par ex. examiner l'endommagement du séparateur, vérifier l'étanchéité de l'appareil et le fonctionnement des dispositifs de contrôle.

## VIDANGE DE LA CUVE (Fig. 12)

- Mettre l'aspirateur hors tension, commutateur principal en position 0.
- Amener en haut l'arceau (1) du verrouillage de la cuve et abaisser celle-ci.
- Sortir la cuve (2).
- Extraire le sac d'évacuation, le fermer et l'éliminer conformément aux dispositions légales.
- Mettre un sac d'évacuation neuf.
- Rentrer la cuve (2). La poignée (3) doit être dirigée en avant.
- Amener en bas l'arceau (1) du verrouillage de la cuve, elle est soulevée et verrouillée.

### Référence du sac d'évacuation 29727

## REPLACEMENT DE LA CARTOUCHE FILTRANTE

- Débrancher la fiche secteur.
- Déverrouiller les quatre vis de fermeture rapide (1) du capot (2) en les faisant tourner de 90° et les retirer (Fig. 6).
- Soulever le capot (2) et dégager le câble d'alimentation secteur.
- Détacher le flexible de raccordement du dispositif de dépoussiérage du filtre (3) (Fig. 13).
- Soulever le capot (4) et le poser en arrière sur l'aspirateur (Fig. 13).
- Extraire le disque porte-filtre (5) avec la cartouche filtrante (6) (Fig. 14).
- Poser le disque porte-filtre (5) à l'envers sur l'aspirateur.
- Dévisser la vis manuelle (7).
- Retirer la cartouche filtrante (6) par en haut (Fig. 15).
- Eliminer la cartouche filtrante usée conformément aux dispositions légales.

### Référence de la cartouche filtrante 34931

- Centrer la cartouche filtrante neuve.

- Vérifier que le dispositif de dépoussiérage du filtre (8) peut tourner librement (Fig. 16).
- Remettre la vis manuelle et la serrer à fond.
- Réintroduire le disque porte-filtre (5) avec la cartouche filtrante (6) (Fig. 14).
- Remettre le capot (4) en veillant à ce que ses évidements se trouvent au-dessus des supports (9) du disque porte-filtre (Fig. 17).
- Visser le flexible de raccordement du dispositif de dépoussiérage du filtre (3) et le serrer à fond (Fig. 17).
- Poser le capot (2) (Fig. 18).
- Faire passer le câble d'alimentation secteur (10) à travers la percée du capot (2) et le glisser sous le guidon (11) (Fig. 18).
- Amener le capot (2) dans la bonne position. Aucune conduite ne doit être visible dans la zone de la bouche d'échappement d'air (3) (Fig. 6).
- Verrouiller le capot en enfonçant les quatre vis de fermeture rapide (1) (Fig. 6).



**AFFICHAGES DES  
DÉRANGEMENTS****VOYANT DE DÉRANGEMENT  
CLIGNOTANT (Fig. 20)**

Si le champ magnétique rotatif du câble d'alimentation a été mal connecté, le circuit de protection empêche la mise en marche de l'aspirateur.

- Mettre l'aspirateur hors tension et débrancher la fiche secteur.
- Faire installer la prise d'alimentation par un électricien, selon les normes (champ magnétique rotatif à droite).

**VOYANT DE DERANGEMENT  
ECLAIRE EN PERMANENCE  
(Fig. 20)**

Le disjoncteur de sécurité et/ou le contrôleur de température de l'air d'échappement des turbines a déclenché.

- Laisser l'aspirateur sous tension et attendre que le voyant de dérangement s'éteigne, puis mettre l'aspirateur hors tension.
- Vérifier que la bouche d'échappement d'air et l'adduction d'air frais des moteurs sont libres, les dégager le cas échéant.
- Remettre l'aspirateur en marche.

**AVERTISSEUR ACOUSTIQUE DU  
FILTRE**

La cartouche filtrante est très colmatée.

- Nettoyer la cartouche ou la remplacer (voir paragraphe **Remplacement de la cartouche filtrante**).
- Buse d'aspiration obstruée, Nettoyer la buse d'aspiration
- Tuyau flexible d'aspiration obstrué, Nettoyer le flexible d'aspiration

**CONTRÔLE DU VOLET  
D'ÉCHAPPEMENT D'AIR  
(seulement Dynamics 840-M/  
B1)**

Le volet d'échappement d'air de la turbine immobilisée est coincé.

- Déverrouiller la vis de fermeture rapide (1) de la paroi arrière de l'aspirateur en la faisant tourner de 90° (**Fig. 2**).
- Basculer la paroi arrière de l'aspirateur (2) en arrière et la décrocher (**Fig. 3**).
- Contrôler le volet d'échappement d'air (3) de la turbine immobilisée (**Fig. 19**).
- Coller un morceau de papier sur le boulon (4) du volet d'échappement d'air (**Fig. 21**).
- Commuter l'aspirateur sur le régime **I**, puis sur le régime **II**. Le volet doit bouger.
- S'il ne bouge pas, mettre l'aspirateur hors tension et donner de la mobilité au volet.
- Vérifier la mobilité. Pour cela, commuter l'aspirateur d'abord sur le régime **I**, puis sur le régime **II**. Si le volet d'échappement d'air ne bouge toujours pas, mettre l'aspirateur hors tension et informer le service après-vente de Wap.
- Accrocher la paroi arrière de l'aspirateur (2) et la basculer en avant (**Fig. 3**).
- Verrouiller la paroi arrière de l'aspirateur en enfonçant la vis de fermeture rapide (1) (**Fig. 2**).

**RECHERCHE DES  
DÉRANGEMENTS**

Dérangement	Cause	Suppression
≠ Le moteur ne marche pas	<ul style="list-style-type: none"><li>&gt; La fiche secteur n'est pas branchée</li><li>&gt; Le fusible de secteur est déclenché</li><li>&gt; Le circuit de protection contre le mauvais sens de rotation a réagi</li><li>&gt; Le disjoncteur de sécurité ou le contrôleur de température a réagi</li><li>&gt; uniquement service automatique :<ul style="list-style-type: none"><li>– boucle de contact de l'automatisme pas fermée</li></ul></li></ul>	<ul style="list-style-type: none"><li>• Brancher la fiche secteur dans une prise de courant</li><li>• Enclencher le fusible</li><li>• Voir paragraphe <b>Raccordement électrique de l'aspirateur</b></li><li>• Voir paragraphe <b>Voyant de dérangement éclairé en permanence</b>. Si le disjoncteur de sécurité ou le contrôleur de température déclenche de nouveau, informer le service après-vente</li><li>• Vérifier la/les boucle/s de contact et les points de contact</li></ul>
≠ Puissance d'aspiration réduite	<ul style="list-style-type: none"><li>&gt; Buse d'aspiration obstruée</li><li>&gt; Tuyau flexible d'aspiration obstrué</li><li>&gt; Cartouche filtrante colmatée</li><li>&gt; Volet d'échappement d'air de la turbine immobilisée coincé</li></ul>	<ul style="list-style-type: none"><li>• Nettoyer la buse d'aspiration</li><li>• Nettoyer le flexible d'aspiration</li><li>• Nettoyer la cartouche filtrante, voir <b>Remplacement de la cartouche filtrante</b></li><li>• Voir paragraphe <b>Contrôle du volet d'échappement d'air</b></li></ul>

**CARACTÉRISTIQUES TECHNIQUES**

		<b>Dynamics 440-M/B1</b>	<b>Dynamics 840-M/B1</b>
Tension	volts	400	400
Fréquence du secteur	Hz	50	50
Power connection		Branchement 3 phases sans zéro, champ magnétique rotatif à droite	Branchement 3 phases sans zéro, champ magnétique rotatif à droite
Puissance absorbée maxi.	watts	4000	2 x 4000
Puissance absorbée (IEC)	watts	3300	2 x 3300
Débit (air)	max. m <sup>3</sup> /h	432	774
	max. l/min	7200	12900
Dépression	max. hPa	230	230
Surface filtrante	m <sup>2</sup>	5	5
Degré de séparation	%	99,9	99,9
Air comprimé (exempt d'huile, d'eau et de poussière)			
Pression d'écoulement avant électrovanne	bars	3,5 - 4	3,5 - 4
Pression d'écoulement après/sans électrovanne	bars	1	1
Besoin en air (à la pression atmosphérique)	m <sup>3</sup> /h	35 - 40	35 - 40
Niveau sonore de la surface de référence mesuré à une distance de 1 m suivant DIN 45 635, Partie 1 (4/84) dans une zone dégagée, au débit maximum			
	dB(A)	70	72
Volume de la cuve	l	100	100
Câble d'alimentation secteur	m	5	5
Flexible d'aspiration diamètre	mm	70	70
Largeur	mm	750	750
Profondeur	mm	1250	1250
Hauteur	mm	1350	1350
Poids	kg	195	245
Classe de protection		I	I
Type de protection (protégé contre les projections d'eau)		IP 54	IP 54
Normes pour CEM		EN 55014 EN 61000-3-2 EN 61000-3-3 EN 55104	EN 55014 EN 61000-3-2 EN 61000-3-3 EN 55104

**ACCESSOIRES, ÉQUIPEMENTS ADDITIONNELS**

Cartouche filtrante	Référence 34931
Cartouche filtrante „Spezial“ avec revêtement antiadhésion	Référence 26736
Sac d'évacuation	Référence 29727

Pour la large gamme d'accessoires de ces aspirateurs, veuillez vous reporter à notre catalogue, chapitre „Accessoires systèmes d'aspiration et systèmes d'aspiration de sécurité“.

**WAP SERVICE****GARANTIE**

La garantie et les prestations couvertes sont régies par nos Conditions générales de vente et de livraison.

**ADRESSE DU FOURNISSEUR**

Wap  
Reinigungssysteme GmbH & Co  
Guido-Oberdorfer-Str. 2-8  
89287 Bellenberg



## EG - Konformitätserklärung

Wap Reinigungssysteme GmbH & Co.  
Guido-Oberdorfer-Straße 2-8  
D-89287 Bellenberg

**Erzeugnis:** Schmutzsauger  
**Typ:** *Dynamics 440-M/B1 - Dynamics 840-M/B1*

**Beschreibung:** 400 V 3~, 4000 W

**Die Bauart des Gerätes entspricht folgenden einschlägigen Bestimmungen:**  
EG-Maschinenrichtlinie 89/392/EWG  
EG-Niederspannungsrichtlinie 73/23/EWG  
EG-Richtlinie EMV 89/336/EWG

**Angewendete harmonisierte Normen:**  
EN 292  
EN 60335-2-2  
EN 60335-2-69  
EN 50081, EN 50082

**Angewendete nationale Normen und technische Spezifikationen:**  
DIN EN 60335-1  
IEC 335-2-69  
DIN VDE 0700 T 205

ppa. Rau, Dipl. Ing. (FH)  
Leitung Forschung und Entwicklung

Bellenberg, 03.02.1997



## Déclaration de conformité CE

Wap Reinigungssysteme GmbH & Co.  
Guido-Oberdorfer-Straße 2-8  
D-89287 Bellenberg

**Produit:** **Aspirateurs de saletés**  
**Type:** *Dynamics 440-M/B1 - Dynamics 840-M/B1*

**Description:** 400 V 3~, 4000 W

**La construction de l'appareil est conforme aux réglementations afférentes suivantes:**  
Directive CE relative aux machines 89/392/EWG  
Directive CE relative à basse tension 73/23/EWG  
Directive CE EMV 89/336/EWG

**Normes harmonisées appliquées:**  
EN 292  
EN 60335-2-2  
EN 60335-2-69  
EN 50081, EN 50082

**Normes nationales et spécifications techniques appliquées:**  
DIN EN 60335-1  
IEC 335-2-69  
DIN VDE 0700 T 205

ppa. Rau, Dipl. Ing. (FH)  
Direction Recherche et Développement

Bellenberg, 03.02.1997



## EU Declaration of Conformity

Wap Reinigungssysteme GmbH & Co.  
Guido-Oberdorfer-Straße 2-8  
D-89287 Bellenberg

**Product:** Vacuum Cleaner  
**Type:** *Dynamics 440-M/B1 - Dynamics 840-M/B1*

**Description:** 400 V 3~, 4000 W

**The design of the unit corresponds to the following pertinent regulations:**  
EC Machine Directive 89/392/EWG  
EC Low-voltage Directive 73/23/EWG  
EC EMV Directive 89/336/EWG

**Applied harmonised standards:**  
EN 292  
EN 60335-2-2  
EN 60335-2-69  
EN 50081, EN 50082

**Applied national standards and technical specifications:**  
DIN EN 60335-1  
IEC 335-2-69  
DIN VDE 0700 T 205

ppa. Rau, Dipl. Ing. (FH)  
Head of Research and Development

Bellenberg, 03.02.1997



## Dichiarazione di conformità CE

Wap Reinigungssysteme GmbH & Co.  
Guido-Oberdorfer-Straße 2-8  
D-89287 Bellenberg

**Prodotto:** **Aspiratore per sostanze sporche**  
**Tipo:** *Dynamics 440-M/B1 - Dynamics 840-M/B1*

**Descrizione:** 400 V 3~, 4000 W

**La costruzione dell'apparecchio è conforme alle seguenti direttive specifiche:**  
Direttiva CE sulle macchine 89/392/EWG  
Direttiva CE sulla bassa tensione 73/23/EWG  
Direttiva CE sulla compatibilità elettromagnetica 89/336/EWG

**Norme armonizzate applicate:**  
EN 292  
EN 60335-2-2  
EN 60335-2-69  
EN 50081, EN 50082

**Norme nazionali applicate e specifiche tecniche:**  
DIN EN 60335-1  
IEC 335-2-69  
DIN VDE 0700 T 205

ppa. Rau, Dipl. Ing. (FH)  
Direttore Ricerca e Sviluppo

Bellenberg, 03.02.1997



## EG-Verklaring van overeenstemming

Wap Reinigungssysteme GmbH & Co.  
Guido-Oberdorfer-Straße 2-8

**Produkt:** Vuilzuiger  
**Type:** *Dynamics 440-M/B1 - Dynamics 840-M/B1*

**Beschrijving:** 400 V 3~, 4000 W

**De constructie van het apparaat voldoet aan de volgende van toepassing zijnde voorschriften:**  
EG-machinerichtlijn 89/392/EWG  
EG-laagspanningsrichtlijn 73/23/EWG  
EG-richtlijn EMV 89/336/EWG

**Toegepaste geharmoniseerde normen:**  
EN 292  
EN 60335-2-2  
EN 60335-2-69  
EN 50081, EN 50082

**Toegepaste nationale normen en technische specificaties:**  
DIN EN 60335-1  
IEC 335-2-69  
DIN VDE 0700 T 205

ppa. Rau, Dipl. Ing. (FH)  
Chef onderzoek en ontwikkeling

Bellenberg, 03.02.1997



## Atestado de conformidad de la UE

Wap Reinigungssysteme GmbH & Co.  
Guido-Oberdorfer-Straße 2-8  
D-89287 Bellenberg

**Producto:** **Aspirador de suciedad**  
**Modelo:** *Dynamics 440-M/B1 - Dynamics 840-M/B1*

**Descripción:** 400 V 3~, 4000 W

**La construcción de la máquina corresponde a las siguientes normas específicas:**  
R. de la UE para máquinas 89/392/EWG  
de la UE para baja tensión 73/23/EWG  
R. de la UE para la compatibilidad electromagnética 89/336/EWG

**Normas armonizadas aplicadas:**  
EN 292  
EN 60335-2-2  
EN 60335-2-69  
EN 50081, EN 50082

**Normas nacionales aplicadas y especificaciones técnicas:**  
DIN EN 60335-1  
IEC 335-2-69  
DIN VDE 0700 T 205

ppa. Rau, Dipl. Ing. (FH)  
Director Investigación y Desarrollo

Bellenberg, 03.02.1997



## Atestado de conformidade da UE

Wap Reinigungssysteme GmbH & Co.  
Guido-Oberdorfer-Straße 2-8  
D-89287 Bellenberg

**Produto:** Aspirador de sujidades  
**Modelo:** Dynamics 440-M/B1 - Dynamics 840-M/B1

**Descrição:** 400 V 3~, 4000 W

**A construção da máquina corresponde às seguintes normas específicas:**  
Directiva UE para máquinas 89/392/EWG  
Directiva UE para baixa tensão 73/23/EWG  
Directiva para a compatibilidade electromagnética 89/336/EWG

**Normas harmonizadas aplicadas:** EN 292  
EN 60335-2-2  
EN 60335-2-69  
EN 50081, EN 50082

**Normas nacionais aplicadas e especificações técnicas:** DIN EN 60335-1  
IEC 335-2-69  
DIN VDE 0700 T 205

ppa. Rau, Dipl. Ing. (FH)  
Diretor de Pesquisas e Desenvolvimento

Bellenberg, 03.02.1997



## Δήλωση ανταπόκρισης ΕΟΚ

Wap Reinigungssysteme GmbH & Co.  
Guido-Oberdorfer-Straße 2-8  
D-89287 Bellenberg

**Προϊόν:** μηχανής αναρρόφησης  
**Τύπος:** Dynamics 440-M/B1 - Dynamics 840-M/B1

**Περιγραφή:** 400 V 3~, 4000 W  
**Ο κατασκευαστικός τύπος της συσκευής ανταποκρίνεται στους ακόλουθους σχετικούς κανονισμούς:** Οδηγία περί μηχανών ΕΟΚ 89/392/ΕΟΚ  
Οδηγία χαμηλών τάσεων ΕΟΚ 73/23/ΕΟΚ  
Οδηγία περί ηλεκτρομαγνητικής συμβατότητας 89/336/ΕΟΚ

**Εφαρμοσθείσες εναρμονισμένες προδιαγραφές:** EN 292  
EN 60335-2-2  
EN 60335-2-69  
EN 50081, EN 50082

**Εφαρμοσθείσες εθνικές προδιαγραφές και τεχνικοί προσδιορισμοί:** DIN EN 60335-1  
IEC 335-2-69  
DIN VDE 0700 T 205

Διπλ. Μηχ. Α. Ραυ  
Υπεύθυνος ερευνητικού τμήματος

Bellenberg, 03.02.1997



## EF-konformitetserklæring

Wap Reinigungssysteme GmbH & Co.  
Guido-Oberdorfer-Straße 2-8  
D-89287 Bellenberg

**Produkt:** Smussoppsugeren  
**Type:** Dynamics 440-M/B1 - Dynamics 840-M/B1

**Beskrivelse:** 400 V 3~, 4000 W

**Apparatets konstruksjonstype er i samsvar med følgende gjeldende bestemmelser:**  
EF-maskindirektiv 89/392/EEC  
EF-lavspenningsdirektiv 73/23/EEC  
EF-direktiv elektromagnetisk kompatibilitet 89/336/EEC

**Anvendte harmoniserte standarder:** EN 292  
EN 60335-2-2  
EN 60335-2-69  
EN 50081, EN 50082

**Anvendte nasjonale standarder og tekniske spesifikasjoner:** DIN EN 60335-1  
IEC 335-2-69  
DIN VDE 0700 T 205

ppa. Rau, Dipl. Ing. (FH)  
Leder forskning og utvikling

Bellenberg, 03.02.1997



## EG-försäkran om överensstämmelse

Wap Reinigungssysteme GmbH & Co.  
Guido-Oberdorfer-Straße 2-8  
D-89287 Bellenberg

**Produkt:** Smuttsugaren  
**Typ:** Dynamics 440-M/B1 - Dynamics 840-M/B1

**Beskrivning:** 400 V 3~, 4000 W

**Apparatens konstruktion motsvarar följande tillämpliga bestämmelser:** EG-maskindirektiv 89/392/EEG  
EG-lagspänningsdirektiv 73/23/EEG  
EG-direktiv EMK 89/336/EEG

**Tillämpade harmoniserade normer:** EN 292  
EN 60335-2-2  
EN 60335-2-69  
EN 50081, EN 50082

**Tillämpade nationella normer och tekniska specifikationer:** DIN EN 60335-1  
IEC 335-2-69  
DIN VDE 0700 T 205

ppa. Rau, Dipl. Ing. (FH)  
Ledare för forskning och utveckling

Bellenberg, 03.02.1997



## EF-overensstemmelsesattest

Wap Reinigungssysteme GmbH & Co.  
Guido-Oberdorfer-Straße 2-8  
D-89287 Bellenberg

**Produkt:** Smudssugeren  
**Type:** Dynamics 440-M/B1 - Dynamics 840-M/B1

**Beskrivelse:** 400 V 3~, 4000 W

**Konstruktionen af dette apparat opfylder følgende gældende bestemmelser:** EF-maskindirektiv 89/392/EØF  
EF-lavspændingsdirektiv 73/23/EØF  
EF-direktiv vedr. elektromagnetisk fordragelighed 89/336/EØF

**Anvendte harmoniserede standarder:** EN 292  
EN 60335-2-2  
EN 60335-2-69  
EN 50081, EN 50082

**Anvendte tyske standarder og tekniske specifikationer:** DIN EN 60335-1  
IEC 335-2-69  
DIN VDE 0700 T 205

ppa. Rau, Dipl. Ing. (FH)  
Leder forskning og udvikling

Bellenberg, 03.02.1997



## EY-Vaatumustenmukaisuusvakuutus

Wap Reinigungssysteme GmbH & Co.  
Guido-Oberdorfer-Straße 2-8  
D-89287 Bellenberg

**Tuote:** Likaimurin  
**Tyyppi:** Dynamics 440-M/B1 - Dynamics 840-M/B1

**Kuvaus:** 400 V 3~, 4000 W

**Tämän laitteen rakenne vastaa seuraavia määräyksiä:** EY-konedirektiivi 89/392/EEG  
EY-pienjännittdirektiivi 73/23/EEG  
EY-direktiivi EMV 89/336/EEG

**Käytetyt harmonisoidut normit:** EN 292  
EN 60335-2-2  
EN 60335-2-69  
EN 50081, EN 50082

**Käytetyt kansalliset normit ja tekniset spesifikaatiot:** DIN EN 60335-1  
IEC 335-2-69  
DIN VDE 0700 T 205

ppa. Rau, Dipl. Ing. (FH)  
Kehtyis- ja tutkimusjohtaja

Bellenberg, 03.02.1997

# Nilfisk ALTO

Why Compromise

[www.nilfisk-alto.com](http://www.nilfisk-alto.com)

## HEADQUARTER

### DENMARK

Nilfisk-Advance Group  
Sognevej 25  
2605 Brøndby  
Denmark  
Tel.: (+45) 43 23 81 00  
Fax: (+45) 43 43 77 00  
E-mail: [mail@nilfisk-advance.dk](mailto:mail@nilfisk-advance.dk)

## SALES COMPANIES

### AUSTRALIA

Nilfisk-ALTO  
48 Egerton St.  
PO box 6046  
Silverwater NSW 2128  
Australia  
Tel.: (+61) 2 8748 5966  
Fax: (+61) 2 8748 5960

### AUSTRIA

Nilfisk-Advance GmbH.  
Nilfisk-ALTO  
Metzgerstrasse 68  
A-5101 Bergheim bei Salzburg  
Tel.: (+43) 662 456 400-0  
Fax: (+43) 662 456 400-34  
E-mail: [info@nilfisk-alto.at](mailto:info@nilfisk-alto.at)  
[www.nilfisk-alto.at](http://www.nilfisk-alto.at)

### BRASIL

Wap do Brasil Ltda.  
Rua das Palmeiras, 350  
Capela Velha  
83.705-500 – Araucária - PR  
Brasil  
Tel.: (+55) 41 2106 7400  
Fax: (+55) 41 2106 7403  
E-mail: [export@wapdobrasil.com.br](mailto:export@wapdobrasil.com.br)

### CANADA

ALTO Canada  
24 Constellation Road  
Rexdale  
Ontario M9W 1K1  
Canada  
Tel.: (+1) 416 675 5830  
Fax: (+1) 416 675 6989

### CZECH REPUBLIC

ALTO Česká republika s.r.o.  
Zateckých 9  
14000 Praha 4  
Czech Republic  
Tel.: (+420) 24 14 08 419  
Fax: (+420) 24 14 08 439  
E-mail: [wap\\_p@mbox.vol.cz](mailto:wap_p@mbox.vol.cz)

### DENMARK

Nilfisk-ALTO  
Division of Nilfisk-Advance A/S  
Industrivej 1  
9560 Hadsund  
Denmark  
Tel.: (+45) 72 18 21 00  
Fax: (+45) 72 18 21 11  
E-mail: [salg@nilfisk-alto.dk](mailto:salg@nilfisk-alto.dk)  
E-mail: [service@nilfisk-alto.dk](mailto:service@nilfisk-alto.dk)  
[www.nilfisk-alto.dk](http://www.nilfisk-alto.dk)

Nilfisk-ALTO Food Division  
Division of Nilfisk-Advance A/S  
Blytækkervej 2,  
9000 Aalborg  
Denmark  
Tel.: (+45) 72 18 21 00  
Fax: (+45) 72 18 20 99  
E-mail: [scanio.technology@nilfisk-alto.dk](mailto:scanio.technology@nilfisk-alto.dk)  
[www.nilfisk-alto.com](http://www.nilfisk-alto.com)

### FRANCE

Nilfisk-ALTO  
ALTO France SA  
Aéroparc 1  
19 rue Icare  
67960 Entzheim  
France  
Tel.: (+33) 3 88 28 84 00  
Fax: (+33) 3 88 30 05 00  
E-mail: [info@nilfisk-alto-fr](mailto:info@nilfisk-alto-fr)  
[www.nilfisk-alto.com](http://www.nilfisk-alto.com)

### GERMANY

Nilfisk-Advance AG  
Nilfisk-ALTO Business Unit  
Guido-Oberdorfer-Str. 10  
89287 Bellenberg  
Germany  
Tel.: (+49) (0) 180 5 37 37 37  
Fax: (+49) (0) 180 5 37 37 38  
E-mail: [info@nilfisk-alto.de](mailto:info@nilfisk-alto.de)  
[www.nilfisk-alto.de](http://www.nilfisk-alto.de)

### HOLLAND

Nilfisk-ALTO  
Division of Nilfisk-Advance BV  
Camerastraat 9  
NL-1322 BB Almere  
Tel.: (+31) 36 5460 760  
Fax: (+31) 36 5460 761  
E-mail: [info@nilfisk-alto.nl](mailto:info@nilfisk-alto.nl)  
[www.nilfisk-alto.nl](http://www.nilfisk-alto.nl)

### HONG KONG

Nilfisk-Advance Ltd.  
2001 HK Worsted Mills Ind'l Bldg.,  
31-39 Wo Tong Tsui St.  
Kwai Chung, Hong Kong  
Tel.: (+852) 2427 5951  
Fax: (+852) 2487 5828

### HUNGARY

Kvantor-Itb Kft  
II. Rákóczi Ferenc út 10  
2310 Szigetszentmiklos-Lakihegy  
Hungary  
Tel.: (+36) 24 47 55 50  
Fax: (+36) 24 47 55 51  
E-mail: [nilfisk@kvantor-itb.hu](mailto:nilfisk@kvantor-itb.hu)

### JAPAN

Nilfisk-Advance, Inc.  
1-6-6 Kita-shinyokohama, Kouhoku-ku,  
Yokohama, 223-0059  
Japan  
Tel.: (+81) 45 548 2571  
Fax: (+81) 45 548 2541

### MALAYSIA

Nilfisk-Advance Sdn Bhd  
No. 1011, Block A4  
Leisure Commerce Square  
No. 9, Jalan PJS 8/9  
46150 Petaling Jaya  
Selangor, Malaysia  
Tel.: (+60) 3 603 7876 4222  
Fax: (+60) 3 603 7876 3878

### PEOPLE'S REPUBLIC OF CHINA

Nilfisk-Advance (Shenzhen) Ltd  
Blok 3, Unit 130, 1001 Honghua Road  
Int. Commercial & Trade Center  
Fuitian Free Trade Zone  
518038 Shenzhen  
P.R. China  
Tel.: (+86) 755 8359 7937  
Fax: (+86) 755 8359 1063

### POLAND

Nilfisk-ALTO  
Division of Nilfisk-Advance A/S  
05-800 Pruszków  
ul. 3-go MAJA 8  
Poland  
Tel.: (+48) 22 738 37 50  
Fax: (+48) 22 738 37 51  
[info@nilfisk-alto.pl](mailto:info@nilfisk-alto.pl)  
[www.nilfisk-alto.pl](http://www.nilfisk-alto.pl)

### NORWAY

ALTO Norge AS  
Bjørnerudveien 24

1266 Oslo  
Norway  
Tel.: (+47) 22 75 17 70  
Fax: (+47) 22 75 17 71  
E-mail: [info@nilfisk-alto.no](mailto:info@nilfisk-alto.no)  
[www.nilfisk-alto.no](http://www.nilfisk-alto.no)

### PORTUGAL

Nilfisk-ALTO  
Division of Nilfisk-Advance Lda.  
Sintra Business Park  
Zona Industrial Da Abrunheira  
Edificio 1, 1º A  
P-2710-089 Sintra  
Tel.: (+35) 808 200 537  
Fax: (+35) 121 911 2679  
E-mail: [mkt@nilfisk-advance.es](mailto:mkt@nilfisk-advance.es)  
[www.nilfisk-alto.com](http://www.nilfisk-alto.com)

### SINGAPORE

Nilfisk-Advance Pte. Ltd.  
Nilfisk-ALTO Division  
40 Loyang Drive  
Singapore 508961  
[sales@nilfisk-advance.com.sg](mailto:sales@nilfisk-advance.com.sg)  
Tel.: (+65) 6 759 9100  
Fax: (+65) 6 759 9133

### SPAIN

Nilfisk-ALTO  
Division of Nilfisk-Advance S.A.  
Torre DAra  
Paseo del Rengle, 5 Pl. 10  
E-08302 Mataró  
Tel.: (+34) 902 200 201  
Fax: (+34) 93 757 8020  
E-mail: [mkt@nilfisk-advance.es](mailto:mkt@nilfisk-advance.es)  
[www.nilfisk-alto.com](http://www.nilfisk-alto.com)

### SWEDEN

ALTO Sverige AB  
Member of Nilfisk-Advance Group  
Aminogatan 18, Box 4029  
S-431 04 Mölndal  
Sweden  
Tel.: (+46) 31 706 73 00  
Fax: (+46) 31 706 73 40  
E-mail: [info@nilfisk-alto.se](mailto:info@nilfisk-alto.se)  
[www.nilfisk-alto.se](http://www.nilfisk-alto.se)

### TAIWAN

Nilfisk-Advance Ltd.  
Taiwan Branch (H.K.)  
1F, No. 193, Sec.2  
Xing Long Rd., Taipei  
Taiwan, R.O.C.  
Tel.: (+886) 2 2239 8812  
Fax: (+886) 2 2239 8832

### THAILAND

Nilfisk-Advance Co. Ltd.  
89 Soi Chokechai-Ruammitr  
Viphavadee-Rangsit Road  
Ladyao, Jatuchak, Bangkok 10900  
Thailand  
Tel.: (+66) 2 275 5630  
Fax: (+66) 2 691 4079

### UNITED KINGDOM

Nilfisk-ALTO  
Division of Nilfisk-Advance Ltd.  
Bowerbank Way  
Gilwilly Industrial Estate  
Penrith Cumbria CA11 9BQ  
Great Britain  
Tel.: (+44) (0) 1768 868995  
Fax: (+44) (0) 1768 864713  
E-mail: [sales@nilfisk-alto.co.uk](mailto:sales@nilfisk-alto.co.uk)  
[www.nilfisk-alto.co.uk](http://www.nilfisk-alto.co.uk)

### USA

ALTO Cleaning Systems Inc.  
Part of the Nilfisk-Advance Group  
12249 Nations Ford Road  
Pineville, NC 28134  
USA  
Tel.: (+1) 704 971 1240  
Fax: (+1) 704 971 1241  
E-mail: [info@nilfisk-advance.us](mailto:info@nilfisk-advance.us)  
[www.nilfisk-alto.com](http://www.nilfisk-alto.com)

## Free Manuals Download Website

<http://myh66.com>

<http://usermanuals.us>

<http://www.somanuals.com>

<http://www.4manuals.cc>

<http://www.manual-lib.com>

<http://www.404manual.com>

<http://www.luxmanual.com>

<http://aubethermostatmanual.com>

Golf course search by state

<http://golfingnear.com>

Email search by domain

<http://emailbydomain.com>

Auto manuals search

<http://auto.somanuals.com>

TV manuals search

<http://tv.somanuals.com>