

Boston *XB6* *XB8*

Powered Subwoofer Featuring BassTrac®



Boston
Boston Acoustics

Important Safety Instructions



This symbol found on the apparatus indicates hazards arising from dangerous voltages.



This symbol found on the apparatus indicates the user should read all safety statements found in the user manual.



This symbol found on the apparatus indicates double insulation.



Warning! To reduce the risk of fire or electric shock, do not expose this apparatus to rain or moisture.



This symbol found on the apparatus indicates that the apparatus must be placed in a separate collection facility for electronic waste and not disposed of with household waste.

1. Read these instructions.
2. Keep these instructions.
3. Heed all warnings.
4. Follow all instructions.
5. Do not use this apparatus near water.
6. Clean only with dry cloth.
7. Do not block any ventilation openings. Install in accordance with the manufacturer's instructions.
8. Do not install near any heat sources such as radiators, heat registers, stoves, or other apparatus (including amplifiers) that produce heat.
9. Do not defeat the safety purpose of the polarized or grounding-type plug. A polarized plug has two blades with one wider than the other. A grounding type plug has two blades and a third grounding prong. The wide blade or the third prong are provided for your safety. If the provided plug does not fit into your outlet, consult an electrician for replacement of the obsolete outlet.
10. Protect the power cord from being walked on or pinched particularly at plugs, convenience receptacles, and the point where they exit from the apparatus.
11. Only use attachments/accessories specified by the manufacturer.
12. Unplug this apparatus during lightning storms or when unused for long periods of time.
13. Refer all servicing to qualified service personnel. Servicing is required when the apparatus has been damaged in any way, such as power-supply cord or plug is damaged, liquid has been spilled or objects have fallen into the apparatus, the apparatus has been exposed to rain or moisture, does not operate normally, or has been dropped.
14. Maintain a minimum distance of 50 mm around the front, rear and sides of the apparatus for sufficient ventilation. The ventilation should not be impeded by covering the ventilation openings or placing on or around the apparatus items such as newspapers, table-cloths, curtains, etc.
15. No naked flame sources, such as lighted candles, should be placed on the apparatus.
16. The apparatus shall not be exposed to dripping or splashing. No objects filled with liquids, such as vases, shall be placed on the apparatus.
17. Either the power inlet connector on the rear of the apparatus or the power plug at the wall must remain accessible, to be able to disconnect power from the apparatus.
18. To completely disconnect this apparatus from the AC Mains, disconnect the power supply cord plug from the AC receptacle.
19. The mains plug of the power supply cord shall remain readily operable.

Specifications*

	XB8	XB6
Frequency Response ($\pm 3\text{dB}$)	26–150Hz	29–150Hz
Subwoofer Amplifier Power	900 watts dynamic power output FTC Rated Power: 300 watts @ 50 Hz into 4 ohms at less than 1% THD+N	625 watts dynamic power output FTC Rated Power: 200 watts @ 50 Hz into 4 ohms at less than 1% THD+N
Subwoofer Crossover	50–150Hz 24dB/octave low-pass	50–150Hz 24dB/octave low-pass
LFE Input	Yes	Yes
Crossover Bypass	Yes	Yes
Bass Unit	12" (305mm) DCD	12" (305mm) DCD
Enclosure Type	Ported, Front Firing	Ported, Front Firing
Dimensions (HxWxD) (with feet and rear connectors)	13.75 x 15.55 x 16.42" (350 x 395 x 417mm)	13.75 x 15.55 x 13.94" (350 x 395 x 354mm)
Weight	31 lbs (14.1kg)	28 lbs (12.7kg)

**In keeping with our policy of continual product improvements, specifications are subject to change without notice.*

Description

Boston's XB6 and XB8 subwoofers deliver the dynamic bass foundation that is essential for lifelike reproduction of movie soundtracks and music in the home. These attractive powered subwoofers will complement any stereo or home theater sound system with their impressive bass output and compact size.

Both subwoofers utilize our rugged Deep Channel® Design (DCD) bass unit designed in Boston's state-of-the-art engineering facility in Peabody, Massachusetts. Every one is tested as it comes off the line to be within $\pm 1\text{dB}$ of the lab reference unit, an incredibly tight tolerance. The amplifiers have built-in variable crossovers that allow them to easily achieve a seamless blend with the main speakers, while a 24dB/octave lowpass filter prevents the subwoofers from being easily localized by ear, increasing placement flexibility. A crossover bypass function is provided for use with home theater electronics that perform their own bass management.

Because of their high-powered amplifiers and computer-optimized tunings, the XB6 and XB8 are capable of impressive deep bass and high output from remarkably compact enclosures. In addition, they feature BassTrac®, a proprietary Boston-designed circuit that tracks the input signal to the subwoofer and prevents its amplifier from being driven into audible distortion. The benefit: the bass stays clean and strong at any listening level.

Auto on-off amplifier switching and easily accessible controls make the XB6 and XB8 subwoofers as convenient to use as they are exciting to listen to.

Connections

NOTE: Power is always supplied to the subwoofer electronics unless it is unplugged or switched to the *off* position using the power toggle switch located in the lower left corner of the rear panel. The auto-on circuitry only activates or deactivates the power amplifier. Make sure your subwoofer and receiver are unplugged when making the connection.

Line level: Use one of the “*line level in*” jacks with most systems. These inputs accept the line-level signal from your receiver’s subwoofer output. When using the “*use crossover control*” input, the subwoofer’s circuitry filters out the high frequencies and sends the remaining low frequencies to the subwoofer power amplifier.

Speaker level: Use these high-level terminals with receivers that do not have subwoofer output. The speaker inputs accept both left and right channel speaker signals from your receiver. **NOTE:** Certain receivers use speaker grounding circuits that may be incompatible with external powered audio products, such as powered subwoofers. When speaker wire is used instead of line level cables, this incompatibility can sometimes result in an audible hum when the receiver is turned off or switched to a different speaker channel. See page 8 for more information.

How to Connect Using the Speaker Terminals

We recommend 18-gauge wire or thicker for runs up to 15 feet (4.5m), and 16-gauge wire or thicker for longer runs. Separate the first few inches of the wire conductors. Strip off 1/2-inch (12mm) of insulation from the ends of each speaker wire to expose the two conductors and tightly twist the wire strands.

WARNING: To prevent electrical shock hazard, always switch off the amplifier or receiver when making connections to the speaker.

When making all connections, be sure to connect the + (red) on the speaker to the + (red) on the amplifier, and the - (black) on the speaker to the - (black) on the amplifier.

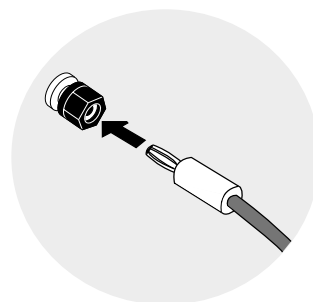
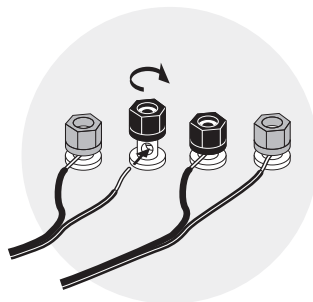
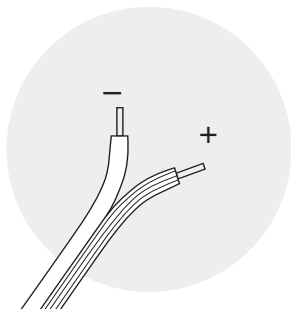

IMPORTANT: Typically, one side of the wire is smooth. Connect this side to the - (black) connection. The other side has a rib or stripe. Connect this to the + (red) connection.

Using the five-way binding posts:

The binding posts permit easy connection to banana plugs, spade lugs, and bare wire. Insert the wire in the hole (as shown on left) or a 3/8-inch spade lug over the post and tighten. For banana plugs, remove the red and black caps from the end-holes and insert either dual or single banana plugs (as shown on right).

Using this Manual – XB6 versus XB8

NOTE: The rear amplifier panels of the XB6 and the XB8 are virtually the same. Although the instructional images on the following pages depict the XB6’s rear panel, the XB8 connects, functions and operates in exactly the same manner.

Connecting the Subwoofer to Digital Home Theater Systems

Digital 5.1, 6.1 and 7.1 home theater electronics dedicate one channel (the “.1”) to reproduce the special low-frequency (LFE) information (such as explosions and thunder) contained in digitally-encoded soundtracks.

Select “subwoofer-yes” from your receiver’s set-up menu. Hooked up this way, the receiver’s amplifier is relieved of having to reproduce the difficult low bass signals that can drive the receiver into audible distortion.

Use an RCA cable (not included), as shown, to connect your digital receiver’s subwoofer output to the subwoofer. Connect the other end to the XB6 or XB8 jack labeled “bypass crossover control” underneath “line level in”.

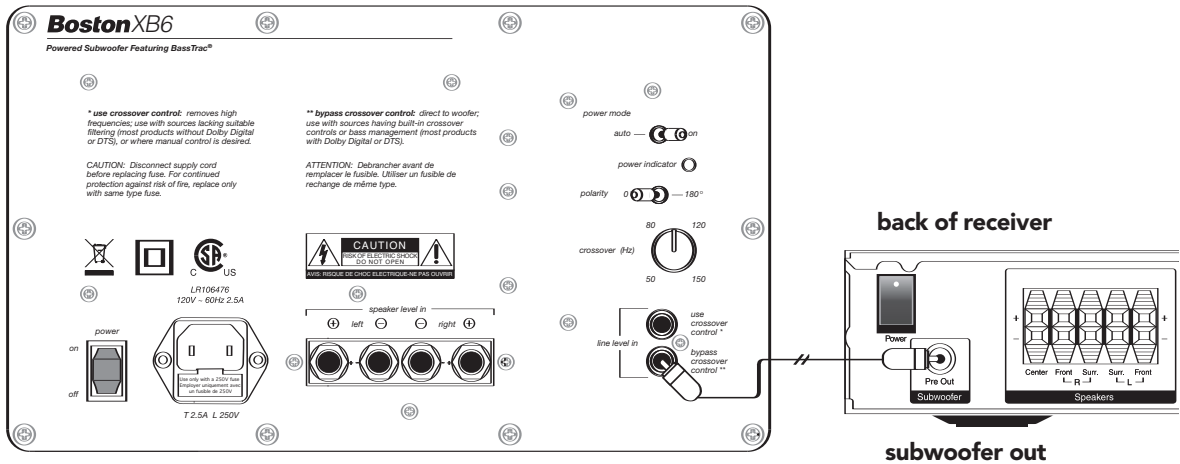

If you do not wish to run RCA cables to your subwoofer, you may use speaker wire to connect the subwoofer in parallel with your main speakers (see diagram below). The subwoofer does not present any additional load to your receiver.

Select “subwoofer-no” from your receiver’s set-up menu. This sends the LFE signal to the main left and right speakers, and thus, to the subwoofer. Consult your receiver’s owner’s manual for more details.

When using the speaker wire hookup, the subwoofer’s built-in crossover is engaged. As a starting point, set the crossover control on the subwoofer about 10Hz higher than the lower limit of your main speakers’ bass response. Fine-tune the crossover setting by ear for the smoothest blend with your main speakers. The best setting of the crossover control will depend on speaker placement and personal preference.

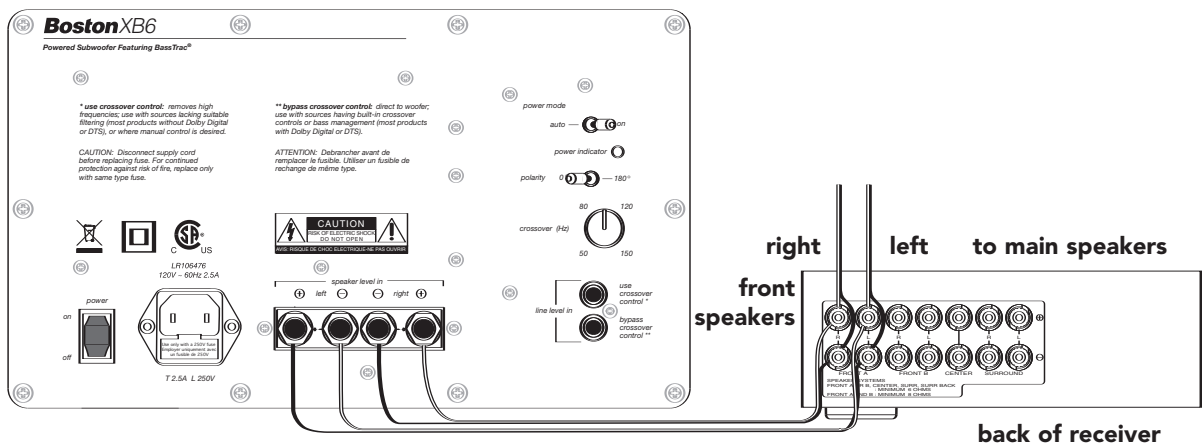

Be sure to connect + to + (red) and - to - (black).

Connecting the Subwoofer to Stereo or Dolby® Pro Logic® Systems

For stereo or Dolby Pro Logic systems, the easiest method is to use the same speaker wire connections as shown on page 5.

You may also use the "sub out" connection from your receiver to the input on the subwoofer marked "use crossover control." When using speaker wire or the "use crossover control" input, the subwoofer's built-in crossover is engaged. As a starting point, set the crossover control on the subwoofer about 10Hz higher than the lower limit of your main speakers' bass response (for Boston Acoustics front speakers, refer to the included "Optimal Crossover Settings..." sheet). Fine-tune the crossover setting by ear for the smoothest blend with your main speakers. The best setting of the crossover control will depend on speaker placement and personal preference.

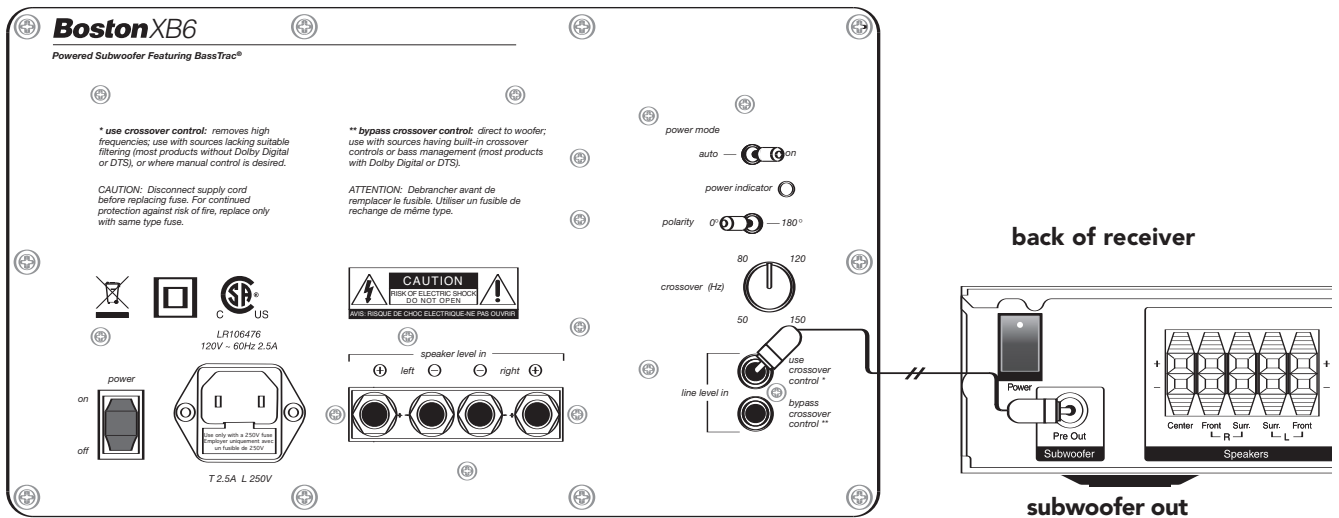

Controls

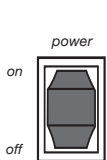

Main power switch

Completely turns all power to the amplifier either *on* or *off* and overrides the *power mode* switch. This switch must be turned *on* before setting the *power mode* switch (see next page).

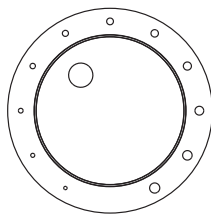

Volume (on top panel)

Adjusts the sound level of the subwoofer. A typical setting is around 11 o'clock, as shown.

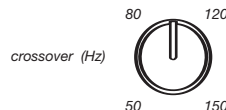

Crossover (Hz)

Adjusts the frequency of the lowpass filter for the subwoofer. This control is inactive when using the "bypass crossover control" input jack.



Polarity (0° or 180°)

Selects regular (0°) or inverted (180°) polarity for the subwoofer. Set this switch to provide the fullest, most dynamic bass. The effect of phase will be most audible on low-frequency percussion instruments or music with a continuously repeating bass line.

Controls (Continued)

Power indicator: This two-color power status light will be red when the Power Mode Switch is set to "auto" (without any audio signal present) and green when set to "on" mode.



It will not light up at all until the Main Power switch is set to the "on" position.

Power mode switch

Note: The Main Power Switch needs to be in the "on" position before this switch is active.

Auto: When set to this position, the subwoofer's auto-on circuitry turns the amplifier on when an audio signal is presented (turning the "power indicator" light green), and turns it off in approximately 15 minutes if no signal is detected (turning the "power indicator" red).



On: When set to this position, the subwoofer's auto-on circuitry is bypassed and the amplifier will remain on whether an audio signal is present or not (the "power indicator" light stays green).



Placement

Place the subwoofer next to a wall or in a corner near your main speakers. Typically, the sound is best when the subwoofer is within 15 feet (4.5m) of the main speakers. However, the sharp 24dB/octave crossover roll-off permits placement farther from the main speakers if necessary. Since the ear is unable to localize the low frequencies of the subwoofer, the bass still appears to come from the main speakers. In most cases, the subwoofer may be placed anywhere in the listening room.

The level of bass output from the subwoofer will vary at different positions in a room. When placed near walls, its loudness is emphasized. Corner placement provides the most bass output, while placement near only one wall will provide somewhat less bass. Placement completely away from walls may produce too little bass. Regardless of how you place the subwoofer, you can adjust the subwoofer's level with its volume control. If you move the subwoofer, recheck the setting of the polarity switch. Use the setting that yields the louder and more dynamic sound.

IMPORTANT: Do not place the subwoofer where there is a chance of contact between the rear panel and drapes or furniture.

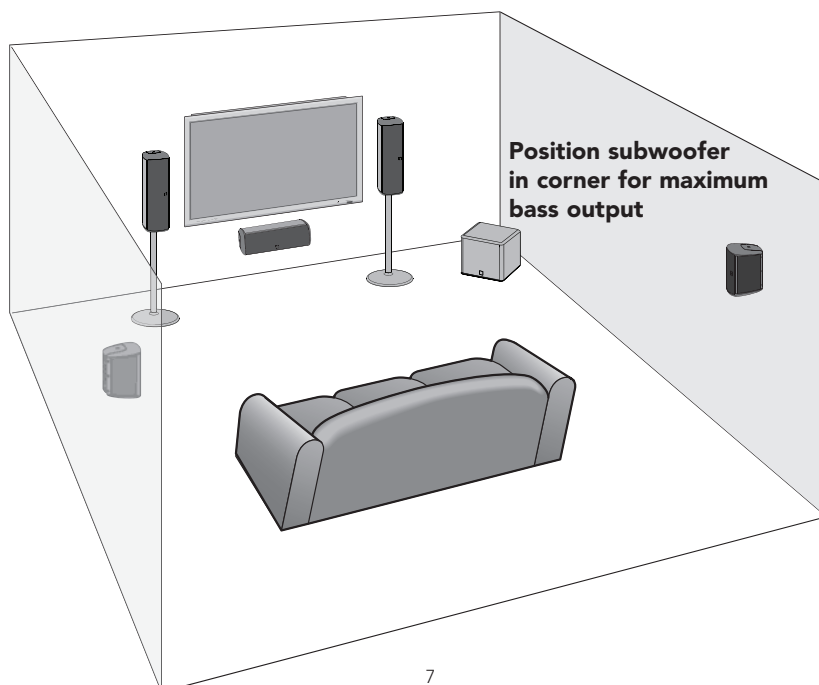

If Speaker Wire Connections Cause the Subwoofer to Hum

Certain receivers use speaker grounding circuits that may be incompatible with external powered audio products, such as powered subwoofers. When speaker wire is used instead of line level cables, this incompatibility can result in an audible hum when the receiver is turned off or switched to a different speaker channel.

If this should happen with your Boston Acoustics subwoofer, you will need to make a ground cable and connect it to *either* RCA line input on the subwoofer and any *unused* RCA line input or output on your receiver (see diagram). The proper ground cable for this application should consist of two male RCA plugs that have their *negative* outside terminals (or "sleeve") connected to each other by any length of single conductor copper cable. The inside positive (or "pin") terminals should not be wired in either plug.

If you do not wish to make your own grounding cable, please contact the Boston Acoustics Customer Service Department directly (see below) and we will promptly ship one to you of suitable length at no charge.

use either RCA jack

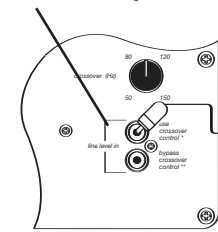

single conductor (-) RCA to (-) RCA ground cable

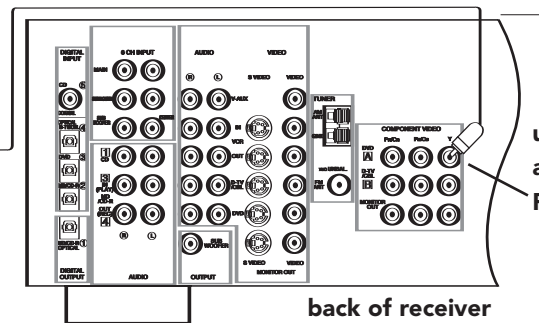

If Service Seems Necessary

First, contact the dealer from whom you purchased the XB6 or XB8. If that is not possible, write to:

Customer Service
Boston Acoustics, Inc.
300 Jubilee Drive
Peabody, MA 01960 U.S.A.

Or visit our web site at:
www.bostonacoustics.com

Or email us at:
custserv@bostona.com

We will promptly advise you of what action to take. If it is necessary to return your unit to the factory, please ship it prepaid. After it has been repaired, we will return it freight prepaid in the U.S. and Canada.

Limited Warranty

For one year from the date of purchase, Boston Acoustics will repair for the original owner any defect in materials or workmanship that occurs in normal use of the subwoofer, without charge for parts and labor.

Your responsibilities are to use the system according to the instructions supplied, to provide safe and secure transportation to an authorized Boston Acoustics service representative, and to present proof of purchase in the form of your sales slip when requesting service.

Excluded from this warranty is damage that results from abuse, misuse, improper installation, accidents, shipping, or repairs/modifications by anyone other than an authorized Boston Acoustics service representative. This warranty is limited to the Boston Acoustics product and does not cover damage to any associated equipment. This warranty does not cover the cost of removal or reinstallation.

This warranty is void if the serial number has been removed or defaced.

This warranty gives you specific legal rights, and you may also have other rights which vary from state to state.

Boston
Boston Acoustics

300 Jubilee Drive
Peabody, MA 01960 U.S.A.
978.538.5000
www.bostonacoustics.com

BassTrac, Boston, Boston Acoustics, Deep Channel are registered trademarks of Boston Acoustics, Inc. Dolby and Pro Logic are registered trademarks of Dolby Laboratories Licensing Corporation.
© 2006 Boston Acoustics, Inc. All rights reserved.
Specifications subject to change without notice.

142-002501-0

Boston *XB6* *XB8*

Subwoofer amplificado con BassTrac®



Boston
Boston Acoustics

Instrucciones de seguridad importantes



La presencia de este símbolo en el aparato indica riesgos derivados de voltajes peligrosos.



La presencia de este símbolo en el aparato indica que el usuario debe leer todas las directrices de seguridad del manual de usuario.



La presencia de este símbolo en el aparato indica un aislamiento doble.



Advertencia! Para reducir el riesgo de incendios o descargas eléctricas, este aparato no se debe exponer a la lluvia o a la humedad.



La presencia de este símbolo indica que el aparato debe depositarse en un recipiente de recolección reservado a los desechos electrónicos y que no debe desecharse con los residuos domésticos.

1. Lea estas instrucciones.
2. Guarde estas instrucciones.
3. Respete todas las advertencias.
4. Siga todas las instrucciones.
5. No utilice este aparato cerca del agua.
6. Límpielo solamente con un paño seco.
7. No bloquee ninguna de las aberturas de ventilación. Instálelo siguiendo las instrucciones del fabricante.
8. No lo instale en las proximidades de fuentes de calor, tales como radiadores, rejillas de calefacción, estufas u otros aparatos (incluyendo amplificadores) que produzcan calor.
9. No soslaye el propósito de seguridad del enchufe polarizado o con conexión a tierra. Los enchufes polarizados tienen dos clavijas, una más ancha que la otra. Los enchufes con conexión a tierra tienen dos clavijas planas y una tercera de conexión a tierra. La clavija plana ancha o la tercera clavija se proporcionan para mantener su seguridad. Consulte a un electricista para que reemplace y actualice el tomacorriente si el enchufe que se incluye no encaja en él.
10. Proteja el cable para que no pueda pisarse ni estrangularse, en particular a la altura de los enchufes, del tomacorriente y del punto por el que sale del aparato.
11. Use solamente aditamentos/accesorios especificados por el fabricante.
12. Desenchufe este aparato cuando haya tormenta eléctrica o cuando no vaya a utilizarse por largos períodos de tiempo.
13. Confíe la reparación a personal técnico cualificado. Es necesario reparar el aparato si ha sufrido cualquier tipo de daño; por ejemplo, si se ha dañado el cable de alimentación o el enchufe, si se ha derramado líquido o han caído objetos dentro del aparato, si éste estuvo expuesto a la lluvia o a la humedad, si no funciona normalmente o si se cayó.
14. Mantenga una distancia mínima de 50 mm alrededor de la parte frontal, trasera y lateral del aparato para proporcionar suficiente ventilación. No obstaculice la circulación de aire por su interior cubriendo las aberturas de ventilación o colocando sobre el aparato o alrededor objetos como periódicos, manteles, cortinas u otros objetos.
15. No coloque sobre el aparato velas encendidas u otros objetos con llamas desprotegidas.
16. El aparato no debe estar expuesto a salpicaduras ni goteos. No se deben colocar objetos llenos con líquidos, como jarrones, sobre el aparato.
17. El conector de entrada de alimentación de la parte trasera del aparato o el enchufe de alimentación deben permanecer siempre accesibles, para poder desconectar la alimentación del aparato.
18. Para desconectar completamente el aparato de la red eléctrica CA, desconecte el enchufe del cable de alimentación del receptáculo CA.
19. El enchufe del cable que se conecta al suministro de corriente de la red debe poderse utilizar pronta y fácilmente.

Especificaciones*

	XB8	XB6
Respuesta de frecuencia (± 3 dB)	26-150 Hz	29-150 Hz
Potencia del amplificador del subwoofer	Salida de potencia dinámica de 900 vatios Potencia FTC nominal: 300 vatios a 50 Hz en 4 ohmios a menos de 1% THD+N	Salida de potencia dinámica de 625 vatios Potencia FTC nominal: 200 vatios a 50 Hz en 4 ohmios a menos de 1% THD+N
Crossover (Separador de frecuencias) del subwoofer	50-150 Hz 24 dB/octava (paso bajo)	50-150 Hz 24 dB/octava (paso bajo)
Entrada LFE	Sí	Sí
Derivación del separador de frecuencias	Sí	Sí
Unidad de graves	305 mm (12 in.) DCD	305 mm (12 in.) DCD
Tipo de carcasa	Con puertos, activación frontal	Con puertos, Activación frontal
Dimensiones (alt x anch x long) (con patas y conexiones traseras)	350 x 395 x 417 mm (13.75 x 15.55 x 16.42 in.)	350 x 395 x 354 mm (13.75 x 15.55 x 13.94 in.)
Peso	14,1 kg. (31 lbs)	12,7 kg (28 lbs)

*Manteniendo nuestra política de continua mejora del producto, las especificaciones están sujetas a cambio sin previo aviso.

Descripción

Los subwoofers XB6 y XB8 de Boston ofrecen la base de graves dinámica esencial para la reproducción de bandas sonoras de películas y música en casa con los sonidos más reales. Estos atractivos subwoofers amplificados complementarán cualquier equipo de sonido estéreo o de cine en casa con su impresionante salida de graves y su tamaño compacto.

Ambos subwoofers utilizan nuestra resistente unidad de graves Deep Channel® Design (DCD), diseñada en las instalaciones de ingeniería avanzada de Boston situadas en Peabody, Massachusetts (EE.UU.). Todas las unidades se prueban al terminar su montaje para garantizar que se encuentran a ± 1 dB de la unidad de referencia de laboratorio, una tolerancia increíblemente estricta. Los amplificadores disponen de un separador de frecuencias variable integrado que facilita una perfecta combinación con los altavoces principales, mientras que un filtro de paso bajo de 24 dB/octava evita que el oído pueda localizar el subwoofer con facilidad, aumentando así la flexibilidad de ubicación. También se incluye una función de derivación del separador de frecuencias para su uso con equipos electrónicos de cine en casa que realicen su propia gestión de graves.

Debido a sus potentes amplificadores y al ajuste optimizado por ordenador, los XB6 y XB8 son capaces de ofrecer una impresionante salida de agudos y graves profundos desde un dispositivo increíblemente compacto. Además, incluyen BassTrac®, un circuito patentado diseñado por Boston que realiza un seguimiento de la señal de entrada al subwoofer y evita que el amplificador produzca una distorsión audible. La ventaja: graves limpios y potentes en cualquier nivel de audición.

La conmutación automática de encendido y apagado del amplificador y unos controles de fácil acceso hacen que los subwoofers XB6 y XB8 resulten tan cómodo de usar como emocionante de escuchar.

Conexiones

NOTA: los sistemas electrónicos del subwoofer reciben alimentación en todo momento, a menos que se desenchufe o se apague utilizando el conmutador de alimentación situado en la esquina inferior izquierda del panel trasero. El sistema de circuitos de encendido automático solamente activa o desactiva el amplificador de potencia. Asegúrese de que el subwoofer y el receptor están desenchufados cuando realice la conexión.

Nivel de línea: utilice una de las tomas "line level in" (Entrada nivel de línea) con la mayoría de los sistemas. Estas entradas admiten la señal de nivel de línea procedentes de la salida del subwoofer del receptor. Al utilizar la entrada "use crossover control" (Usar control separador de frecuencias), los circuitos del subwoofer filtran las frecuencias altas y envían el resto de frecuencias bajas al amplificador de potencia del subwoofer.

Nivel de altavoz: utilice estos terminales de alto nivel con receptores que no tengan una salida de subwoofer. Las entradas de altavoz admiten señales de altavoz de canal izquierdo y derecho procedentes del receptor. **NOTA:** algunos receptores utilizan circuitos de toma de tierra de altavoz que pueden ser incompatibles con productos de sonido amplificados externos, como por ejemplo, subwoofers amplificados. Cuando se utiliza cable de altavoz en lugar de cables de nivel de línea, esta incompatibilidad puede, ocasionalmente, causar un zumbido audible cuando el receptor esté apagado o conectado en un canal de altavoz diferente. Véase la página 8 para más información.

Conexión mediante los terminales de altavoz

Para longitudes de hasta 4,5 m (15 ft.) se recomienda un cable de calibre 18 y un calibre 16 o superior para longitudes mayores. Separe los primeros centímetros de los conductores del cable. Retire 12 mm (1/2 in.) de aislante de ambos extremos del cable de cada altavoz para exponer los dos conductores y tuerza fuertemente los hilos del cable.

ADVERTENCIA: para evitar riesgos de descarga eléctrica, apague siempre el amplificador o el receptor cuando realice las conexiones con el altavoz.

Al realizar todas las conexiones, asegúrese de conectar el terminal + (rojo) del altavoz con el + (rojo) del amplificador y el - (negro) del altavoz con el - (negro) del amplificador.

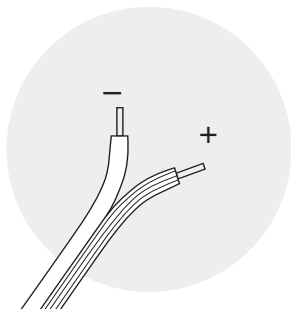

IMPORTANTE: por regla general, un lado del cable es liso. Conecte este lado en la conexión - (negra). El otro lado presenta una marca o estría. Conéctelo en la conexión + (roja).

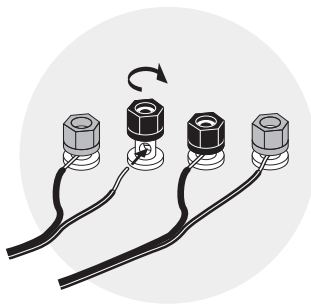

Uso de bornes de conexión de cinco vías: los bornes de conexión facilitan la conexión con clavijas tipo banana, pernos de pala y cables pelados. Inserte el cable en el orificio (como se muestra a la izquierda) o un terminal de pala de 3/8 in. en el borne de conexión y apriételo. Para terminales tipo banana, retire las cubiertas roja y negra de los orificios finales e inserte los terminales tipo banana sencillos o dobles (como se muestra a la derecha).

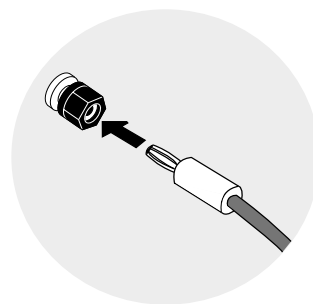

Uso de este manual – XB6 en comparación con XB8

NOTA: los paneles traseros del amplificador del XB6 y el XB8 son prácticamente iguales. Aunque las imágenes de las instrucciones de las páginas siguientes muestran el panel trasero del XB6, el XB8 se conecta, funciona y se utiliza exactamente de la misma manera.

Conexión del subwoofer a sistemas digitales de cine en casa

Los equipos electrónicos de cine en casa 5.1, 6.1 y 7.1 tienen un canal (el “.1”) reservado para la reproducción de la información de baja frecuencia (low-frequency, LFE) especial (por ejemplo, explosiones y truenos) de las pistas de audio codificadas digitalmente.

Seleccione la opción de activación del subwoofer del menú de configuración del receptor. Al conectarse de esta manera, el amplificador del receptor deja de reproducir las difíciles señales de los graves bajos que pueden hacer que el receptor genere distorsiones audibles.

Utilice un cable RCA (no incluido), como se muestra, para conectar la salida del subwoofer del receptor digital al subwoofer. Conecte el otro extremo a la toma del XB6 o XB8 identificada como “bypass crossover control” (Control de derivación de separador de frecuencias) debajo de (Entrada nivel de línea).

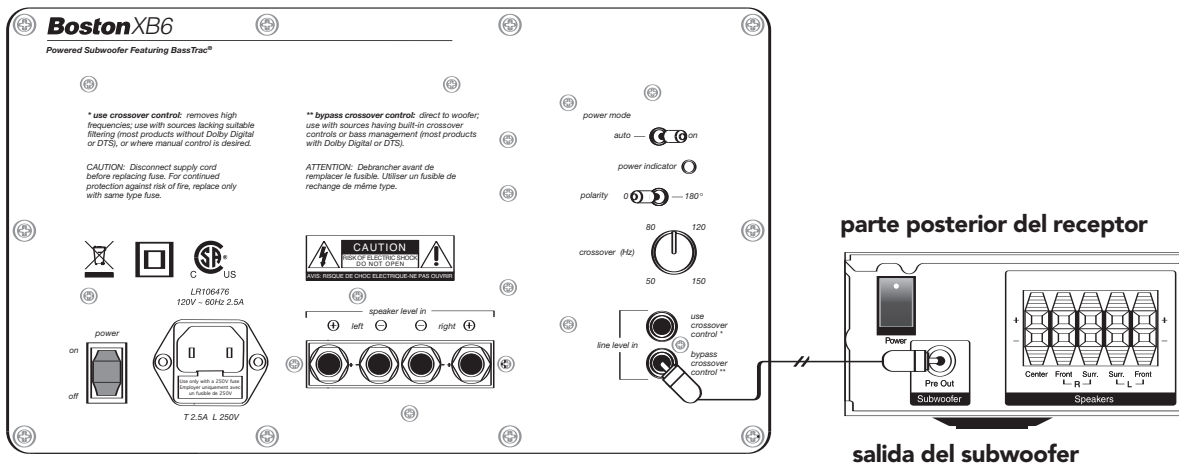

Si no desea conectar cables RCA al subwoofer, puede utilizar un cable de altavoz para conectar el subwoofer en paralelo con los altavoces principales (véase el siguiente diagrama). El subwoofer no presenta ninguna carga adicional para el receptor.

Seleccione la opción de desactivación del subwoofer en el menú de configuración del receptor. Esto envía la señal LFE a los altavoces principales izquierdo y derecho, y por lo tanto, al subwoofer. Consulte el manual de usuario del receptor para obtener una información más detallada.

Al utilizar la conexión de los cables de altavoz se activa el separador de frecuencias integrado en el subwoofer. En primer lugar, establezca el control del separador de frecuencias del subwoofer aproximadamente 10 Hz por encima del límite mínimo de respuesta de graves de los altavoces principales. Ajuste la configuración del separador de frecuencias escuchando hasta obtener la mejor combinación con los altavoces principales. La configuración del control del separador de frecuencias más adecuada dependerá de la ubicación de los altavoces y sus preferencias personales.

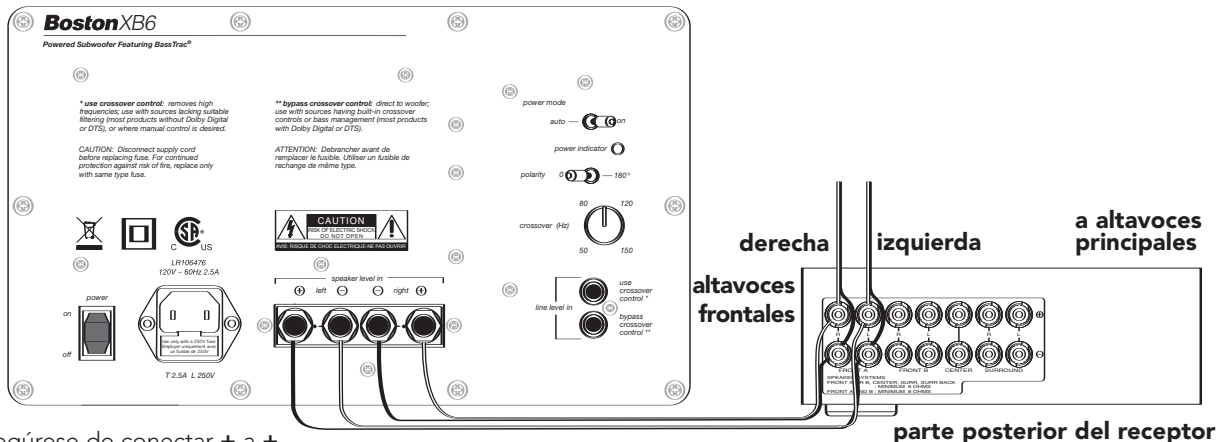

Asegúrese de conectar + a + (rojo) y - a - (negro).

Conexión del subwoofer a sistemas estéreo o Dolby® Pro Logic®

Para sistemas estéreo o Dolby Pro Logic, el método más sencillo consiste en utilizar las mismas conexiones del cable de altavoz que se muestran en la página 5. También se puede usar la conexión de salida de subwoofer del receptor hasta la entrada del subwoofer marcada como "use crossover control" (Usar control separador de frecuencias). Cuando se utiliza el cable de altavoz o la entrada "use crossover control" (Usar control separador de frecuencias), se activa el separador de frecuencias integrado del subwoofer. En primer lugar, establezca el control del separador de frecuencias del subwoofer aproximadamente 10 Hz por encima del límite mínimo de respuesta de graves de los altavoces principales (para altavoces frontales de Boston Acoustics, consulte la información incluida sobre la configuración óptima del separador de frecuencias). Ajuste la configuración del separador de frecuencias escuchando hasta obtener la mejor combinación con los altavoces principales. La configuración del control del separador de frecuencias más adecuada dependerá de la ubicación de los altavoces y sus preferencias personales.

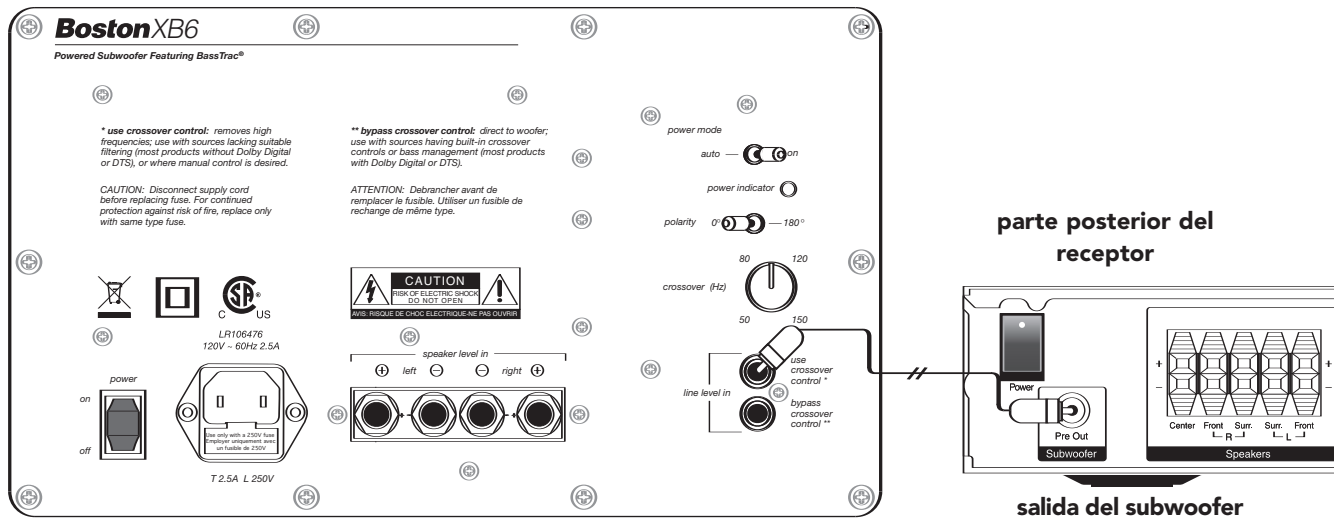

Controles

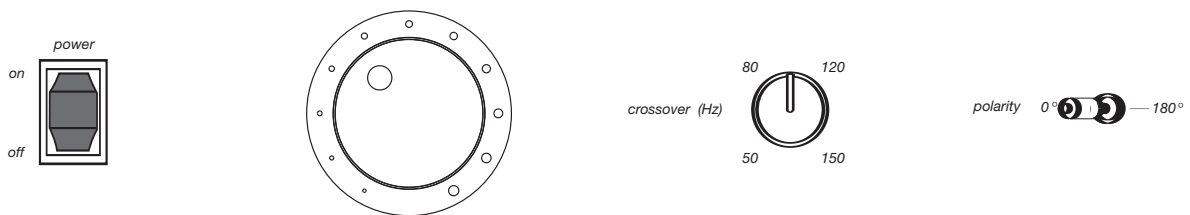

Interruptor de alimentación principal

Enciende o apaga la alimentación del amplificador por completo e ignora el interruptor de *power mode* (Modo de alimentación). Este interruptor se debe establecer en la posición *on* (Encendido) antes de establecer el interruptor *power mode* (Modo de alimentación) (véase la página siguiente).

Volumen (Volumen) (en el panel superior)

Ajusta el nivel de sonido del subwoofer. En general, se considera correcta una posición cercana a las 11 en punto, tal y como se muestra.

Crossover (Separador de frecuencias) (Hz):

Ajusta la frecuencia del filtro de paso bajo del subwoofer. Este control permanece inactivo cuando se utiliza la entrada "bypass crossover control" (Control de derivación del separador de frecuencias).

Polaridad (Polaridad) (0° o 180°):

Selecciona la polaridad normal (0°) o invertida (180°) para el subwoofer. Configure este conmutador para proporcionar los graves más completos y dinámicos. El efecto de la fase será más audible con instrumentos de percusión de baja frecuencia o música con una línea de graves de repetición continua.

Controles (Continuación)

Interruptor de modo de alimentación

Power indicator (Indicador de encendido): esta luz de estado de encendido de dos colores se iluminará en rojo cuando el interruptor de modo de encendido esté en la posición "auto" (Automático) (sin ninguna señal de audio presente) y verde cuando se encuentre en modo "on" (Encendido).

power indicator 

No se iluminará hasta que el interruptor de encendido principal se encuentre en la posición "on" (Encendido).

Nota: el interruptor de encendido principal debe estar en la posición de encendido para que este interruptor esté activado.

Auto (Automático): cuando se encuentre en esta posición, el sistema de circuitos de encendido automático del subwoofer activará el amplificador cuando haya presente una señal de audio (encendiendo la luz verde de "power indicator" (Indicador de encendido)), y lo desactivará si transcurren aproximadamente 15 minutos sin detectar ninguna señal (la luz de "power indicator" (Indicador de encendido) cambiará a rojo).

auto  — on

On (Encendido): cuando se encuentra en esta posición, el circuito de encendido automático del subwoofer se derivará y el amplificador permanecerá encendido independientemente de que hay presente una señal de audio (la luz "power indicator" (Indicador de encendido) permanecerá verde).

auto —  on

Ubicación

Coloque el subwoofer junto a una pared o en una esquina cerca de los altavoces principales. Por lo general, el sonido será mejor cuando el subwoofer se encuentre a 4,5 m (15 pies) de los altavoces principales. Sin embargo, la configuración equilibrada del separador de frecuencias de 24 dB/octava permite una ubicación más alejada de los altavoces principales en caso necesario. Dado que el oído no puede localizar las bajas frecuencias del subwoofer, sigue pareciendo que los graves provienen de los altavoces principales. En la mayoría de los casos, el subwoofer puede colocarse en cualquier lugar de la sala donde se desee escuchar.

El nivel de salida de graves del subwoofer puede variar dependiendo de su posición en una habitación. Si se coloca cerca de las paredes, los graves se refuerzan. La ubicación en una esquina proporciona la mayor salida de graves, mientras que si se coloca cerca de una sola pared se obtiene un sonido ligeramente menos grave. Si se coloca totalmente alejado de las paredes, es posible que se obtenga unos graves demasiado escasos. Independientemente de cómo coloque el subwoofer, puede ajustar su nivel con el control de volumen. Si desplaza el subwoofer, vuelva a revisar la configuración del conmutador de polaridad. Utilice la configuración que proporciona el sonido más potente y dinámico.

IMPORTANTE: no coloque el subwoofer en un lugar donde haya posibilidad de contacto entre el panel trasero y telas o muebles.

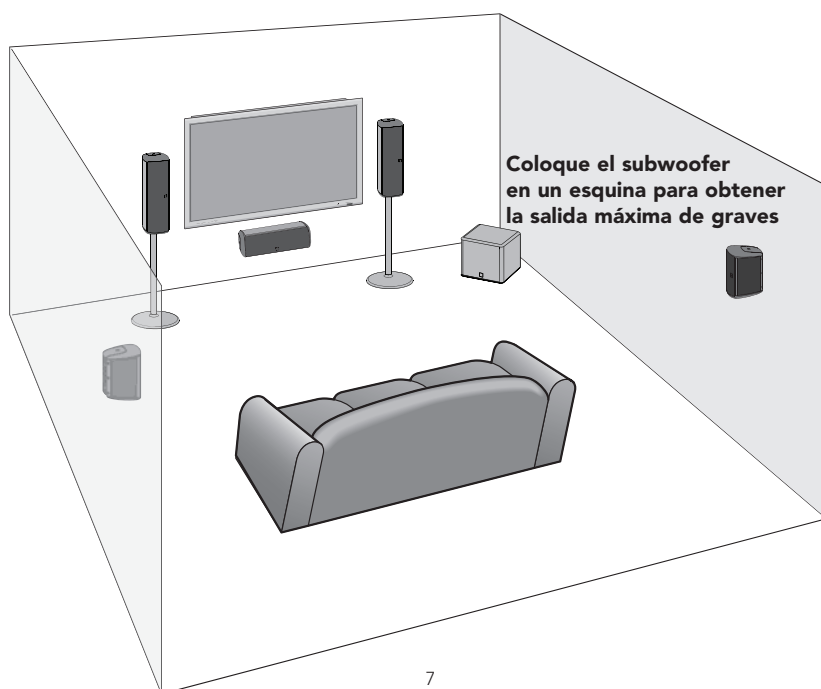

Si la conexión de cable de altavoz hace que el subwoofer emita un zumbido

Algunos receptores utilizan circuitos de toma de tierra de altavoz que pueden ser incompatibles con productos de sonido amplificados externos, como por ejemplo, subwoofers amplificados. Cuando se utiliza cable de altavoz en lugar de cables de nivel de línea, esta incompatibilidad puede causar un zumbido audible cuando el receptor esté apagado o conectado en un canal de altavoz diferente.

Si ocurre esto con el Subwoofer de Boston Acoustics, debe fabricar un cable de toma de tierra y conectarlo a *cualquier* entrada de línea RCA del subwoofer y cualquier entrada o salida de línea RCA *sin usar* del receptor (véase el diagrama). El cable de toma de tierra adecuado para esta aplicación debe constar de dos enchufes RCA con sus terminales exteriores *negativos* (o "manguitos") conectados entre sí por un cable simple de cobre conductor. Los terminales internos positivos (o "bornes") no deben conectarse en ninguno de los terminales.

Si no desea crear su propio cable de toma a tierra, póngase en contacto directamente con Boston Acoustics Customer Service Department (véase a continuación) y recibirá inmediatamente uno de la longitud que necesite de forma gratuita.

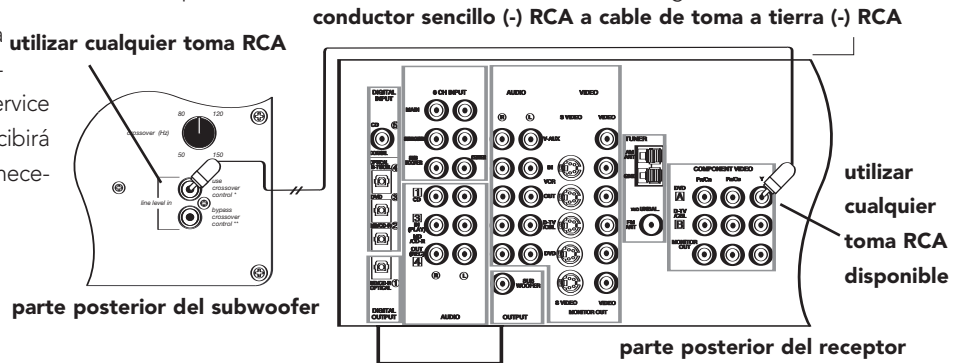

Procedimiento en caso de reparación

En primer lugar, póngase en contacto con el distribuidor del que adquirió el XB6 o XB8. Si no es posible, escriba a:

Customer Service
Boston Acoustics, Inc.
300 Jubilee Drive
Peabody, MA 01960 EE.UU.

O bien, visite nuestro sitio Web en:
www.bostonacoustics.com

O bien, envíenos un mensaje de correo electrónico a:
custserv@bostona.com

Le aconsejaremos inmediatamente sobre las medidas que debe tomar. Si resulta necesario devolver la unidad a la fábrica, remítala con los portes pagados. Una vez reparada, se devolverá con los portes pagados en EE.UU. y Canadá.

Garantía limitada

A partir de la fecha de compra, Boston Acoustics reparará para el propietario original cualquier defecto de material o mano de obra derivado del uso normal del subwoofer, sin coste por piezas o mano de obra.

Es responsabilidad del usuario utilizar el sistema de acuerdo con las instrucciones facilitadas, proporcionar un transporte seguro hasta un centro de reparación autorizado de Boston Acoustics y presentar el recibo de compra como prueba al solicitar una reparación.

Quedan excluidos de esta garantía los daños causados por abuso, mala utilización, accidentes, envío o reparaciones o modificaciones realizadas por cualquier persona que no sea un representante del servicio técnico autorizado por Boston Acoustics. Esta garantía está limitada al producto de Boston Acoustics y no cubre los daños causados a cualquier equipo asociado. Esta garantía no cubre el coste de recogida o reinstalación.

Esta garantía quedará anulada si el número de serie se ha eliminado o deformado.

Esta garantía le confiere derechos legales específicos, además de los que pueda tener en función de su lugar de residencia.

Boston
Boston Acoustics

300 Jubilee Drive
Peabody, MA 01960 EE.UU.
978.538.5000
www.bostonacoustics.com

BassTrac, Boston, Boston Acoustics y Deep Channel son marcas registradas de Boston Acoustics, Inc. Dolby y Pro Logic son marcas registradas de Dolby Laboratories Licensing Corporation.

© 2006 Boston Acoustics, Inc. Reservados todos los derechos.

Las especificaciones están sujetas a cambio sin previo aviso.

142-002501-0

Boston *XB6* *XB8*

Caisson de graves doté de la technologie BassTrac®



Boston
Boston Acoustics

Consignes importantes en matière de sécurité



Ce symbole figurant sur l'appareil indique des risques associés à des tensions dangereuses.



Ce symbole figurant sur l'appareil invite l'utilisateur à lire tous les messages de sécurité contenus dans ce manuel.

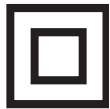

Ce symbole figurant sur l'appareil indique une double isolation.



Avertissement! Afin de réduire le risque d'incendie et de choc électrique, ne pas exposer cet appareil à la pluie ou à l'humidité.



Ce symbole placé sur l'appareil indique que celui-ci doit être recyclé séparément dans un centre de collecte d'appareils électroniques et non pas éliminé dans les ordures ménagères.

1. Lire les instructions suivantes.
2. Conserver ce document.
3. Respecter tous les avertissements.
4. Suivre toutes les instructions.
5. Ne pas utiliser cet équipement près d'un point d'eau.
6. Nettoyer uniquement avec un chiffon sec.
7. Ne pas bloquer les orifices d'aération. Procéder à l'installation conformément aux instructions du fabricant.
8. Ne pas installer près d'une source de chaleur, telle que des radiateurs, des registres de chaleur, des fours ou d'autres appareils (y compris des amplificateurs) qui produisent de la chaleur.
9. Ne pas neutraliser la sécurité de la prise de terre ou polarisée. Une prise polarisée comporte deux plots, un plus large que l'autre. Une prise de terre est composée de deux plots et d'une broche de mise à la terre. Le plot le plus large ou la troisième broche sont fournis pour la sécurité de l'opérateur. Si la prise fournie ne rentre pas dans la prise secteur, faire appel à un électricien afin qu'il remplace cette dernière, devenue obsolète.
10. Éviter de piétiner ou pincer le cordon d'alimentation, particulièrement au niveau de la fiche, des prises multiples et aux points de sortie de l'appareil.
11. N'utiliser que des périphériques et des accessoires spécifiés par le fabricant.
12. Débrancher l'appareil en cas d'orage ou lorsqu'il n'est pas utilisé pendant une période prolongée.
13. Confier tous les travaux d'entretien à un personnel qualifié. Un entretien est requis lorsque l'appareil a subi des dommages, tels que de l'endommagement du cordon d'alimentation ou de la prise, lorsque du liquide a été renversé ou que des objets sont tombés dans l'appareil, en cas d'exposition aux intempéries et à l'humidité, en cas d'anomalie de fonctionnement ou de chute de l'appareil.
14. Maintenir une distance minimum de 50 mm par rapport à l'avant, l'arrière et les côtés de l'appareil pour assurer une ventilation suffisante. Pour assurer une ventilation adéquate, ne pas obstruer les événements de ventilation ou l'appareil avec des objets tels que des journaux, des nappes, des rideaux, etc.
15. Ne pas placer de sources de flammes nues, telles que des bougies allumées, sur l'appareil.
16. Ne pas exposer l'appareil à un suintement ou à des éclaboussures. Les objets remplis de liquides, tels que des vases, ne doivent pas être placés sur l'appareil.
17. Le connecteur d'alimentation à l'arrière de l'appareil ou la prise murale d'alimentation doit demeurer accessible, afin de pouvoir couper l'alimentation de l'appareil.
18. Pour déconnecter totalement l'alimentation secteur de l'appareil, débrancher la fiche d'alimentation électrique de la prise c.a.
19. La prise secteur doit être disponible à tout moment pour le cordon d'alimentation.

Caractéristiques*

	XB8	XB6
Réponse en fréquence (± 3 dB)	26–150 Hz	29–150 Hz
Puissance d'amplification du caisson de graves	Puissance dynamique de sortie de 900 W Puissance nominale FTC : 300 W à 50 Hz, 4 ohms à moins de 1 % THD+N	Puissance dynamique de sortie de 625 W Puissance nominale FTC : 200 W à 50 Hz, 4 ohms à moins de 1 % THD+N
Répartiteur de caisson de graves	50–150Hz filtre passe-bas 24 dB/octave	50–150 Hz filtre passe-bas 24 dB/octave
Entrée LFE (effet basses fréquences)	Oui	Oui
Dérivation opérée par le répartiteur	Oui	Oui
Unités de basses	305 mm (12 in.) DCD	305 mm (12 in.) DCD
Type d'enceinte	Contre-résonnant, bombardement avant	Contre-résonnant, bombardement avant
Dimensions (HxLxP) (avec pieds et connecteurs arrière)	350 x 395 x 417 mm (13.75 x 15.55 x 16.42 in.)	350 x 395 x 354mm (13.75 x 15.55 x 13.94 in.)
Poids	14,1 kg (31 lbs)	12,7 kg (28 lbs)

*Conformément avec notre stratégie d'amélioration continue des produits, les spécifications sont sujettes à modifications sans préavis.

Description

Les caissons de graves XB6 et XB8 de Boston offrent des basses dynamiques indispensables à une reproduction fidèle de bandes sonores et de musique chez soi. Grâce à la puissance de ses basses et à son aspect compact, cet élégant caisson de graves constitue le complément idéal de tout système home-cinéma ou hi-fi.

Ces deux caissons de graves dotés de notre système de basses Deep Channel® Design (DCD) ultra-robuste a été conçu dans notre bureau d'études à la pointe du progrès de Peabody, dans le Massachussets. Chaque unité a fait l'objet d'un test à la sortie de l'usine pour vérifier que sa puissance n'affichait pas de variation de plus d'1 dB par rapport aux spécifications du laboratoire, une tolérance extrêmement faible. Les amplificateurs sont dotés d'un répartiteur variable intégré qui facilite la réalisation d'une harmonie parfaite avec les hauts-parleurs principaux, tandis qu'un filtre passe-bas de 24 dB/octave empêche les caissons de graves d'être facilement identifiés à l'oreille, offrant ainsi davantage d'options de positionnement. Une fonction de dérivation du répartiteur est proposée pour les éléments électroniques d'un système home-cinéma capables d'autogérer leurs basses.

En raison de la puissance de leur amplificateur et de leur syntonisation optimisée par ordinateur, les unités XB6 et XB8 permettent d'obtenir des basses profondes ainsi qu'une puissance de sortie impressionnante à partir d'une enceinte exceptionnellement compacte. Par ailleurs, elles sont munies de la technologie BassTrac®, un circuit breveté conçu par Boston qui suit le signal d'entrée jusqu'au caisson de graves et empêche son amplificateur d'être affecté par une distorsion sonore. L'intérêt ? Les basses restent nettes et profondes à presque tout niveau d'écoute.

Grâce à la mise en marche/arrêt automatique de l'amplificateur et à l'aspect accessible des commandes, les caissons de graves XB6 et XB8 s'imposent en tant que produits faciles à utiliser et agréables à écouter.

Connexions

REMARQUE : Le caisson de graves est alimenté en permanence, sauf s'il est débranché ou mis en position désactivée (*off*) à l'aide de l'interrupteur à bascule situé dans l'angle inférieur gauche du panneau arrière. Les circuits de mise en marche automatique ont pour seule fonction d'activer ou de désactiver l'amplificateur de puissance. Bien débrancher le caisson de graves et le récepteur avant de réaliser une connexion.

Niveau de ligne : Utiliser des prises jack marquées « *line level in* » (*entrée de ligne*) sur la plupart des systèmes. Ces prises reçoivent le signal de niveau de ligne provenant de la sortie du caisson de graves du récepteur. Les circuits du caisson de graves filtrent les fréquences et envoient les basses fréquences restantes à l'amplificateur de puissance du caisson lors de l'utilisation de l'entrée « *use crossover control* » (*utiliser la commande du répartiteur*).

Niveau du haut-parleur : Utiliser les bornes de niveau élevé avec des récepteurs non dotés de sortie de caisson de graves. Les prises du haut-parleur reçoivent les signaux des canaux droit et gauche du haut-parleur provenant du récepteur. **REMARQUE :** Certains récepteurs utilisent des circuits de mise à la masse pouvant s'avérer incompatibles avec des produits audio externes tels que des caissons de graves. Lorsque le fil de raccordement du haut-parleur est utilisé à la place de câbles de niveau de ligne, cette incompatibilité peut parfois entraîner un ronflement sonore lorsque le récepteur est éteint ou commuté sur un autre canal du haut-parleur. Pour plus d'informations, voir page 8.

Connexion à l'aide des bornes du haut-parleur

Nous recommandons un fil de calibre 18 minimum pour des longueurs de 4,5 m (15 ft) et de calibre 16 minimum pour des longueurs supérieures. Séparer les premiers centimètres des conducteurs de fils. Dénuder l'isolant sur 12 mm (1/2-inch) en partant des extrémités de chaque fil du haut-parleur afin d'exposer les deux conducteurs et de torsader les brins de fil en les serrant bien.

AVERTISSEMENT : Afin d'éviter tout risque de choc électrique, toujours éteindre l'amplificateur ou le récepteur lors de la réalisation de connexions sur le haut-parleur.

Veiller à connecter la borne + (rouge) du haut-parleur à la borne + (rouge) de l'amplificateur, et la borne - (noire) du haut-parleur à la borne - (noire) de l'amplificateur.

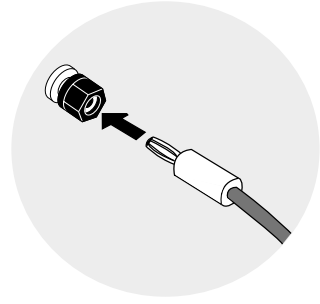
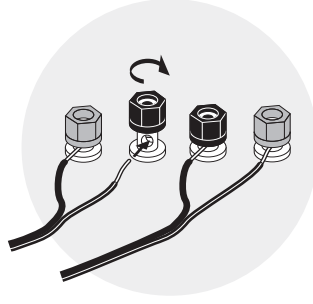
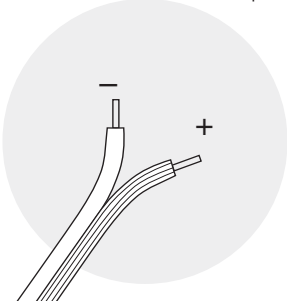

IMPORTANT : Généralement, un des côtés du fil est lisse. Connecter ce côté à la borne - (noire). Connecter l'autre côté, doté d'une nervure ou d'une bande, à la borne - (noire).

À l'aide des bornes de connexion à cinq conducteurs : Les bornes de connexion permettent une connexion facile aux fiches banane, aux cosse à fourches et aux fils nus aériens. Insérer le fil dans le trou (comme indiqué à gauche) ou une cosse à fourche de 3/8 pouce sur la borne et serrer. En ce qui concerne les fiches banane, déposer les capuchons rouge et noir des trous d'extrémité et insérer des fiches banane simples ou doubles (comme indiqué à droite).

Utilisation du manuel : comparaison XB6 - XB8

REMARQUE : Les panneaux de l'amplificateur arrière des unités XB6 et XB8 sont quasiment identiques. Bien que les images didactiques des pages suivantes illustrent le panneau arrière de l'unité XB6, l'unité XB8 se connecte et fonctionne exactement de la même manière.

Connexion du caisson de graves à des systèmes numériques de home-cinéma

Les circuits électroniques de systèmes de home-cinéma 5.1, 6.1 et 7.1 consacrent un canal (« 1 ») à la reproduction d'informations basses fréquences (LFE) (telles que des explosions et les grondements du tonnerre) contenues dans des bandes sonores à codage numérique.

Sélectionner « subwoofer-yes » (caisson de graves - oui) à partir du menu de configuration du récepteur. Ainsi branché, l'amplificateur du récepteur n'a plus besoin de reproduire les difficiles signaux de basse fréquence susceptibles de provoquer une distorsion sonore du récepteur.

Utiliser un câble RCA (non fourni), comme indiqué, afin de connecter la sortie du caisson de graves du récepteur numérique au caisson de graves. Connecter l'autre extrémité de la prise jack XB6 ou XB8 marquée « bypass crossover control » (dérivation de la commande de répartiteur) à l'entrée « line level in » (entrée de niveau de ligne).

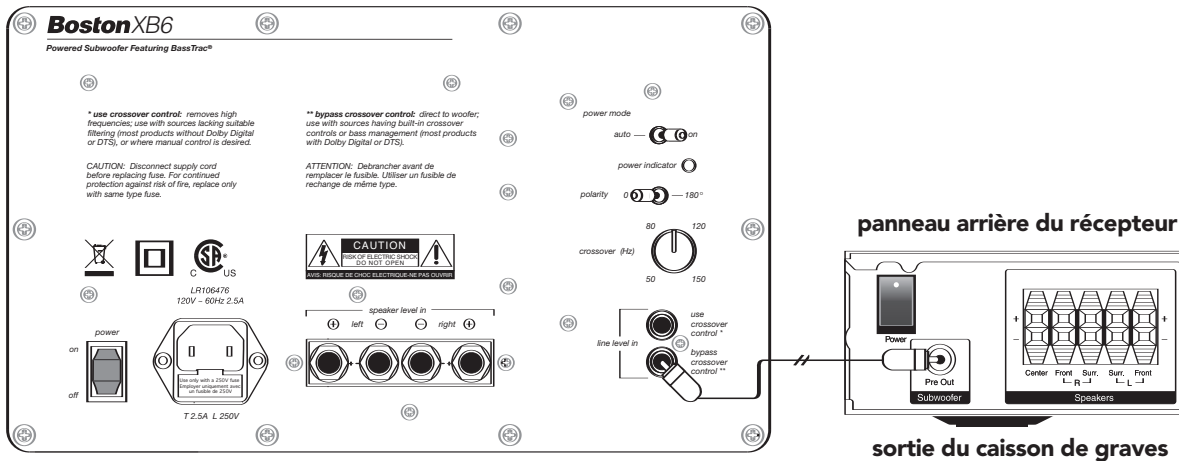

Si un acheminement des câbles RCA vers le caisson de graves n'est pas souhaité, le fil du haut-parleur peut être utilisé pour connecter le caisson en parallèle avec les haut-parleurs principaux (voir schéma ci-dessous). Le caisson de graves ne constitue pas de charge supplémentaire pour le récepteur.

Sélectionner « subwoofer-no » (caisson de graves - non) dans le menu de configuration du récepteur. Le signal LFE (effet basses fréquences) est ainsi envoyé aux haut-parleurs principaux gauche et droit et, par conséquent, au caisson de graves. Pour plus d'informations, consulter le mode d'emploi du récepteur.

En cas de branchement à l'aide du fil du haut-parleur, le répartiteur intégré du caisson de graves est activé. Pour commencer, régler le répartiteur du caisson de graves à environ 10 Hz au-delà de la limite inférieure de la réponse en basses fréquences des haut-parleurs principaux. Effectuer un réglage précis du répartiteur à l'oreille afin d'obtenir un accord le plus pur possible avec les haut-parleurs principaux. Le paramétrage de la commande de répartiteur dépend du positionnement du haut-parleur et des préférences de l'utilisateur.

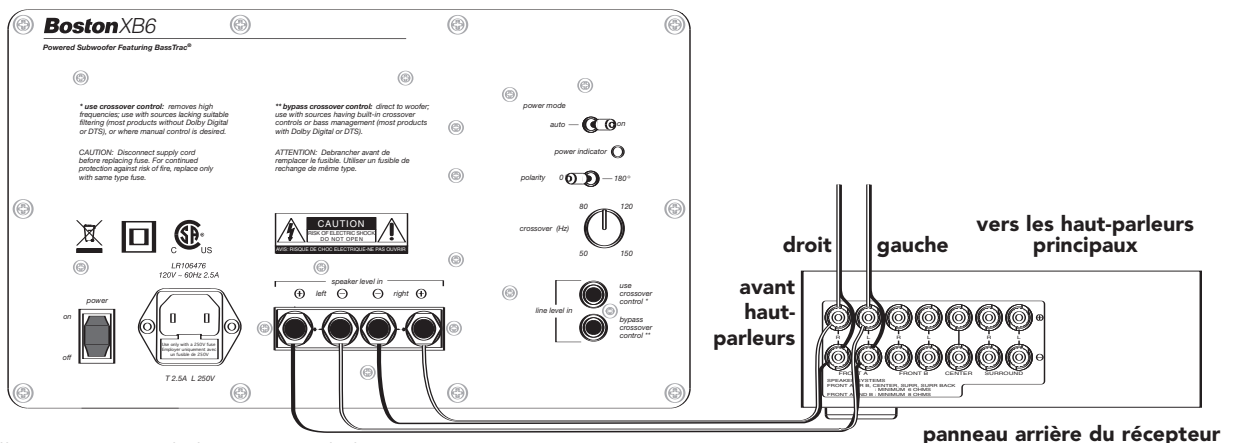

Veiller à connecter la borne + sur la borne + (rouge) et la borne - à la borne - (noire).

Connexion du caisson de graves aux systèmes stéréo ou Dolby® Pro Logic®

Pour les systèmes stéréo ou Dolby Pro Logic, la méthode la plus simple est d'utiliser les mêmes fils de raccordement du haut-parleur que ceux indiqués à la page 5.

Il est également possible d'utiliser la connexion « sub out » (sortie caisson de graves) entre le récepteur et l'entrée du caisson de graves marquée « use crossover control. » Le répartiteur intégré du caisson de graves est activé en cas de branchement à l'aide du fil du haut-parleur ou d'utilisation de l'entrée « use crossover control » (utiliser la commande du répartiteur). Pour commencer, régler le répartiteur du caisson de graves à environ 10 Hz au-delà de la limite inférieure de la réponse en basses fréquences des haut-parleurs principaux. Effectuer un réglage précis du répartiteur à l'oreille afin d'obtenir un accord le plus pur possible avec les haut-parleurs principaux. Le paramétrage de la commande du répartiteur dépend du positionnement du haut-parleur et des préférences de l'utilisateur.

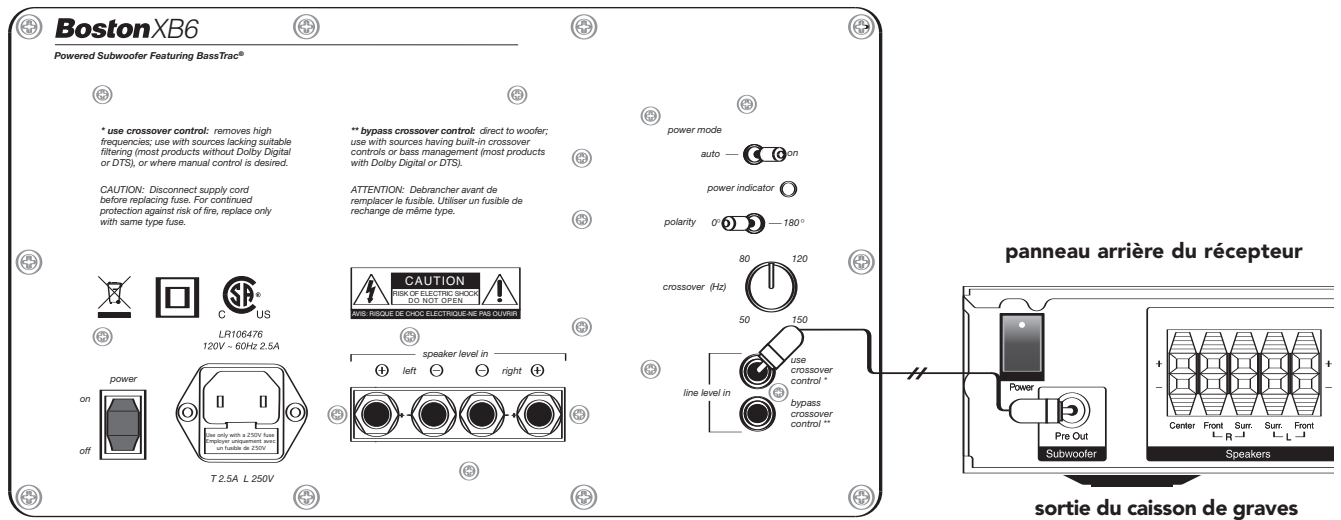

Commandes

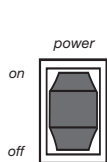

Commutateur d'alimentation principal

Met entièrement *sous tension* ou *hors tension* l'amplificateur et neutralise la *commande d'alimentation*. Cette commande doit être mise sur *on* (marche) avant de configurer le bouton *power mode* (voir page suivante).

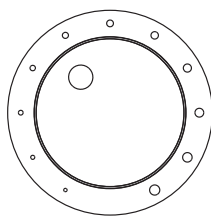

Volume (sur panneau supérieur)

Règle le niveau sonore du caisson de graves. Le réglage se situe généralement autour de 11 heures.

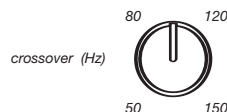

Crossover (répartiteur) (Hz)

Règle la fréquence du filtre passe-bas du caisson de graves. Cette commande est inactive lors de l'utilisation de la prise jack d'entrée « *bypass crossover control* » (dérivation du répartiteur).



Polarité (0° ou 180°)

Sélectionne une polarité ordinaire (0°) ou inversée (180°) pour le caisson de graves. Régler ce bouton de sorte à obtenir les basses les plus profondes et dynamiques possibles. L'effet de phase est plus audible sur des instruments à percussion basse fréquence ou sur des musiques caractérisées par une ligne de basse à répétition continue.

Commandes (suite)

Témoin de mise sous tension : Ce témoin à deux couleurs passe au rouge lorsque le bouton Power Mode (Mode de mise sous tension) est mis sur « auto » (en l'absence de tout signal) et au vert lorsqu'il est mis en mode de fonctionnement (« on »).

power indicator 

Il ne s'allume pas tant que le commutateur d'alimentation principal est en position de marche (« on »).

Commutateur Power mode (mise sous tension)

Remarque : Pour que ce bouton puisse fonctionner, le commutateur d'alimentation principal doit être mis en position de marche (« on »).

Auto : Dans cette position, le circuit de mise en marche automatique du caisson de graves met l'amplificateur sous tension lorsqu'un signal audio est détecté (le voyant « power indicator » passe au vert) et le met hors tension au bout de 15 minutes en l'absence de signal (le voyant « power indicator » passe au rouge).



« ON » (marche) : Dans cette position, le circuit de mise en marche automatique du caisson de graves est dérivé et l'amplificateur reste sous tension, qu'un signal audio soit détecté ou pas (le voyant « power indicator » reste vert).



Positionnement

Placer le caisson de basse près d'un mur ou d'un angle à proximité des haut-parleurs principaux. En général, pour obtenir le meilleur son, le caisson de graves doit être situé à 4,5 m (15 ft) des haut-parleurs principaux. Toutefois, l'affaiblissement marqué du chevauchement 24 dB/octave permet d'effectuer un positionnement plus éloigné des haut-parleurs principaux si nécessaire. Étant donné que l'oreille n'est pas capable d'identifier les basses fréquences du caisson de graves, les basses donnent toujours l'impression de provenir des haut-parleurs principaux. Dans la plupart des cas, le caisson de graves peut être positionné n'importe où dans la salle d'écoute.

Le niveau de puissance des basses provenant du caisson varie en fonction de son emplacement dans une pièce. La sonie est accentuée lorsqu'il est placé près d'un mur. Le positionnement dans un angle permet d'obtenir la puissance de fréquences basses la plus élevée, tandis qu'un placement près d'un seul mur offre un niveau de basses plus faible. Un positionnement loin de tout mur risque de produire une fréquence de basses trop faible. Quel que soit l'endroit où est placé le caisson de graves, son niveau peut être ajusté à l'aide de la commande de volume. En cas de déplacement du caisson de graves, vérifier à nouveau le paramétrage du commutateur de polarité. Opter pour le paramètre offrant le son le plus élevé et le plus dynamique.

IMPORTANT : Ne pas placer le caisson de graves dans un endroit présentant un risque de contact entre le panneau arrière et des tentures ou des meubles.

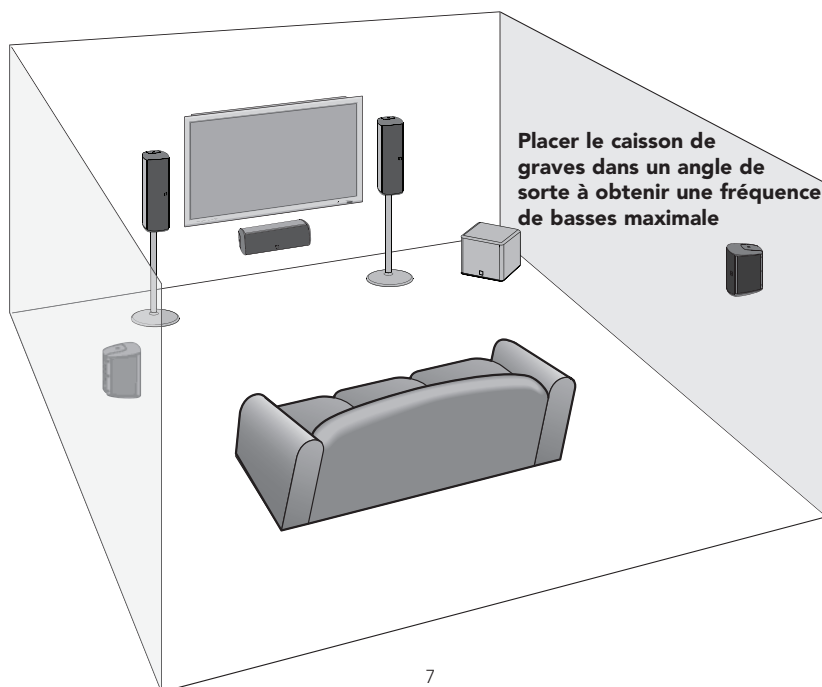

Si les fils de raccordement du haut-parleur provoquent un ronflement

Certains récepteurs utilisent des circuits de mise à la masse pouvant s'avérer incompatibles avec les produits audio tels que des caissons de graves. Lorsque le fil de raccordement du haut-parleur est utilisé à la place de câbles de niveau de ligne, cette incompatibilité peut entraîner un ronflement sonore lorsque le récepteur est éteint ou commuté sur un autre canal du haut-parleur.

Si cela se produisait avec le caisson de graves Boston, fabriquer un câble de mise à la terre, le connecter à l'entrée de ligne RCA du caisson de graves et à toute entrée ou sortie de ligne RCA disponible du récepteur (voir schéma). Un câble de mise à la terre adapté à cette application doit se composer de deux fiches mâles RCA dont les bornes extérieures négatives (ou « manchons ») sont interconnectés par une longueur variable de câble de cuivre à conducteur unique.

Les bornes positives intérieures (ou « broches ») ne doivent être connectées à aucune des fiches.

Pour ceux qui ne souhaitent pas fabriquer un câble de mise à la terre eux-mêmes, contacter directement le service clientèle de Boston Acoustics (voir page suivante); nous nous ferons le plaisir d'en fournir un gratuitement.

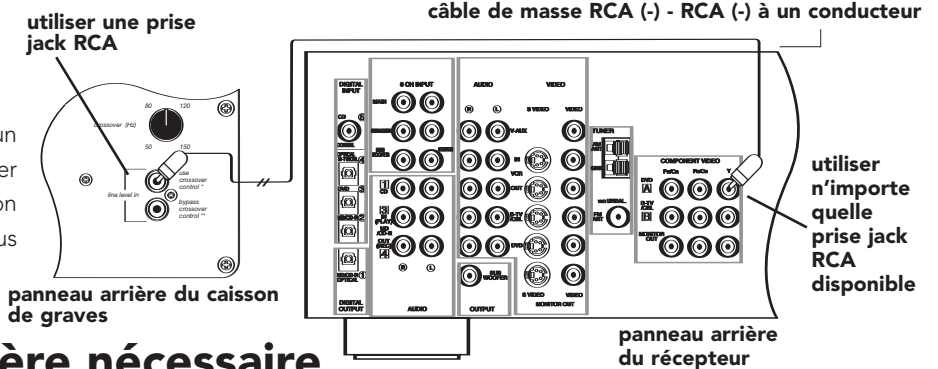

Si un entretien s'avère nécessaire

Contactez d'abord le revendeur auprès de qui l'unité XB6 ou XB8 a été achetée. En cas d'impossibilité, nous envoyons un courrier à l'adresse suivante :

Customer Service
Boston Acoustics, Inc.
300 Jubilee Drive
Peabody, MA 01960 États-Unis

Ou visiter notre site web:
www.bostonacoustics.com;

ou nous contacter par courrier électronique à l'adresse suivante:
custserv@bostona.com

Nous recommanderons rapidement la marche à suivre. S'il s'avère nécessaire de retourner le caisson de graves à l'usine, l'expédier en port payé. Une fois le produit réparé, nous le réexpédierons en port payé aux États-Unis ou au Canada.

Garantie limitée

Boston Acoustics s'engage à effectuer toutes les réparations, pour le compte de l'acheteur d'origine et ce, dans un délai d'un an à compter de la date d'achat, relatives à tout défaut de matériaux ou vice de fabrication survenant suite à une utilisation du caisson de graves conforme à l'usage prévu, sans facturer de frais de pièces ou de main d'œuvre au propriétaire.

Il incombe au propriétaire d'utiliser le système conformément aux instructions fournies, de choisir un moyen de transport sûr pour le renvoi de l'appareil à un représentant agréé de Boston Acoustics et de présenter une preuve d'achat (ticket de caisse) lors de toute demande de réparation.

Cette garantie ne s'applique pas aux dommages résultant d'un usage abusif ou inadéquat, d'une mauvaise installation, du transport ou de réparations ou modifications exécutées par une personne autre que le technicien agréé Boston Acoustics. Cette garantie est limitée au produit Boston Acoustics et ne couvre pas les dommages subis par tout équipement associé. Cette garantie ne couvre pas le coût de la désinstallation ou de la réinstallation.

L'absence ou l'invisibilité du numéro de série annulera la garantie.

Cette garantie confère des droits particuliers à son propriétaire ; selon l'état dans lequel l'appareil est utilisé, le propriétaire peut également jouir d'autres droits.

BassTrac, Boston, Boston Acoustics et Deep Channel sont des marques déposées de Boston Acoustics ; Inc. Dolby et Pro Logic sont des marques déposées de Dolby Laboratories Licensing Corporation.

© 2006 Boston Acoustics, Inc. Tous droits réservés.

Spécifications sujettes à modifications sans préavis.

142-002501-0

Boston
Boston Acoustics

300 Jubilee Drive
Peabody, MA 01960
États-Unis
978.538.5000
www.bostonacoustics.com

Free Manuals Download Website

<http://myh66.com>

<http://usermanuals.us>

<http://www.somanuals.com>

<http://www.4manuals.cc>

<http://www.manual-lib.com>

<http://www.404manual.com>

<http://www.luxmanual.com>

<http://aubethermostatmanual.com>

Golf course search by state

<http://golfingnear.com>

Email search by domain

<http://emailbydomain.com>

Auto manuals search

<http://auto.somanuals.com>

TV manuals search

<http://tv.somanuals.com>